

КАТАЛОГ

ПРОМЫШЛЕННЫЙ КРЕПЕЖ





О компании



Со времени основания ООО «Интеллектуальные Робот Системы» в 2010 году мы прошли путь от небольшой группы студентов-единомышленников, увлеченных идеей автоматизации производства, до компании со штатом сотрудников более 150 человек, двумя собственными производственными площадками, несколькими сотнями реализованных проектов и более чем 3,5 тысяч единиц оборудования, установленных на различных отечественных предприятиях.

Сейчас ИРС – высокотехнологичное предприятие, органично совместившее в себе машиностроение и IT-технологии. Более 14 лет компания проектирует, производит и внедряет самые совершенные и современные роботизированные комплексы на предприятиях России и стран СНГ, а также профессионально занимается поставкой, наладкой и обслуживанием оборудования для металлообработки, систем газопламенного и газотермического напыления, лазерного раскроя, мех. обработки и вакуумных систем.

Главным прицелом компании всегда был упор на собственные разработки. Мы не только проектируем «железо», но и самостоятельно разрабатываем для него программное обеспечение, создаем и патентуем собственные наукоемкие решения, что позволяет нам успешно работать в той сфере, где пасует большинство азиатских компаний – на наиболее востребованном сейчас треке высокотехнологичного оборудования с высокой степенью локализации внутри страны. И в этой сфере мы по праву входим в число российских компаний-локомотивов, благодаря разработкам которых отечественные предприятия получают возможность не просто «производить», а создавать новое.

О компании



14

лет на рынке
исполняем обязательства
с гарантией и в срок



Более

170

реализованных проектов
по роботизации



Более

2000

единиц поставленного
и запущенного
оборудования



Более

720

довольных
клиентов



150

сотрудников.
90% — с высшим
техническим образованием
по специальности



Экспорт продукции в

4

страны



Собственное

КБ

и отдел
разработки ПО



Более

5000

наименований
продукции

Содержание



Приварной крепеж для конденсаторной сварки

3



Крепеж для запрессовки

19



Вытяжные резьбовые гайки-заклепки

61

ПРИВАРНОЙ КРЕПЕЖ ДЛЯ КОНДЕНСАТОРНОЙ СВАРКИ

- Резьбовая шпилька (тип РТ в соответствии с DIN ISO 13918) 6
- Втулка резьбовая (тип IT в соответствии DIN EN ISO 13918) 7
- Шпилька не резьбовая (тип UT в соответствии DIN EN ISO 13918) 8
- Шпилька-елочка 9
- Резьбовая шпилька под покраску 10
- Резьбовая шпилька без фланца 11
- Резьбовая шпилька с уменьшенным фланцем 12
- Резьбовая шпилька без фланца 13
- Приварной двойной контакт заземления 13
- Изоляционный гвоздь 14
- Клипса для изоляционного гвоздя (тип R) 15
- Клипса для изоляционного гвоздя (тип W) 15
- Чашеобразный гвоздь 16
- Резьбовая шпилька без фланца 17



Крепеж для приварки конденсаторной сваркой



Фланец шпильки

Сварочные шпильки для сварки конденсаторным разрядом имеют фланец. Диаметр фланца всегда больше наружного диаметра сварочного элемента. Фланец предотвращает попадание электрической дуги на цилиндрическую часть сварочного элемента и увеличивает площадь сварки. Благодаря этому гарантируется высокая прочность сварного соединения.

Сварочный наконечник

Сварочные элементы для сварки конденсаторным разрядом имеют холодноформованный калиброванный сварочный наконечник с тщательно контролируруемыми допусками по длине и диаметру. Точные размеры сварочного наконечника имеют решающее значение для правильных результатов сварки.

Резьбовая шпилька (тип PT в соответствии с DIN EN ISO 13918)

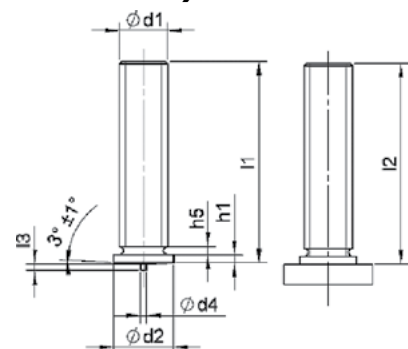

Размеры								Материал			
d1	l1 +0,6	d2 ±0,2	d4 ±0,08	l3 ±0,05	h5 max	h1	l2	Сталь с медным покрытием	Нержавеющая сталь	Алюминий	Латунь
M3	6-30	4,5	0,6	0,55	0,6	0,7-1,4	≈ l1-0,3	11-03-XXX	12-03-XXX	14-03-XXX	13-03-XXX
M4	6-40	5,5	0,65	0,55	0,6	0,7-1,4	≈ l1-0,3	11-04-XXX	12-04-XXX	14-04-XXX	13-04-XXX
M5	6-45	6,5	0,75	0,8	1,0	0,7-1,4	≈ l1-0,3	11-05-XXX	12-05-XXX	14-05-XXX	13-05-XXX
M6	8-60	7,5	0,75	0,8	1,0	0,7-1,4	≈ l1-0,3	11-06-XXX	12-06-XXX	14-06-XXX	13-06-XXX
M8	10-60	9	0,75	0,85	1,5	0,8-1,4	≈ l1-0,3	11-08-XXX	12-08-XXX	14-08-XXX	13-08-XXX
M10	12-60	10,7	0,75	0,75	3	1,2-1,6	≈ l1-0,3	11-10-XXX	12-10-XXX	-	-

Втулка резьбовая (тип IT в соответствии DIN EN ISO 13918)

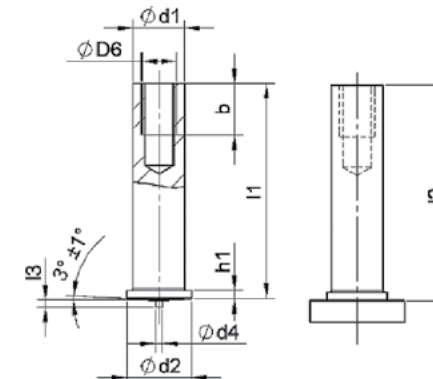

Размеры								Материал				
d1 ±0,1	l1 +0,6	D6	bmin +2P ¹	d2 ±0,2	d4 ±0,08	l3 ±0,05	h1	l2	Сталь с медным покрытием	Нержавеющая сталь	Алюминий	Латунь
5	6-30	M3	5 (4 ²)	6,5	0,75	0,8	0,7-1,4	≈ l1-0,3	31-35-XXX	32-35-XXX	34-35-XXX	33-35-XXX
6	8-40	M4	6	7,5	0,75	0,8	0,7-1,4	≈ l1-0,3	31-46-XXX	32-46-XXX	34-46-XXX	33-46-XXX
7,1	10-40	M5	7,5	9	0,75	0,85	0,8-1,4	≈ l1-0,3	31-57-XXX	32-57-XXX	34-57-XXX	33-57-XXX
8	10-40	M6	7,5	9	0,75	0,85	0,8-1,4	≈ l1-0,3	31-68-XXX	32-68-XXX	34-68-XXX	33-68-XXX

¹P = шаг резьбы в соответствии DIN 13-1
²для l2 < 8 mm

Приварной двойной контакт заземления

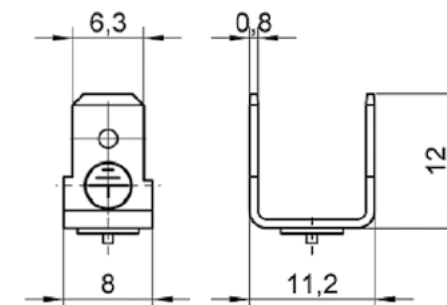
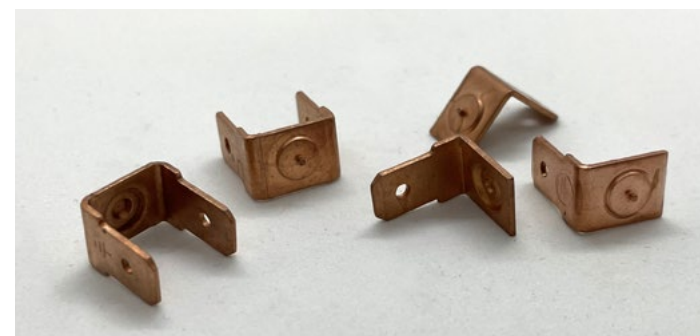

Материал			
Сталь с медным покрытием	Нержавеющая сталь	Алюминий	Латунь
30-11-063-PA	30-22-063-PA	30-44-063-PA	30-33-063-PA



Больше ассортимента на сайте irobs.ru

Резьбовая шпилька (тип РТ в соответствии с DIN ISO 13918)

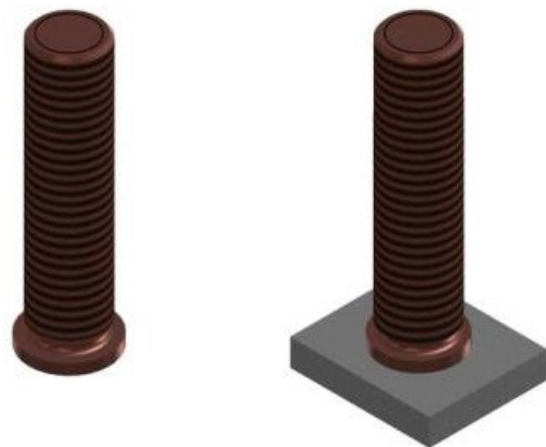

до сварки / после сварки

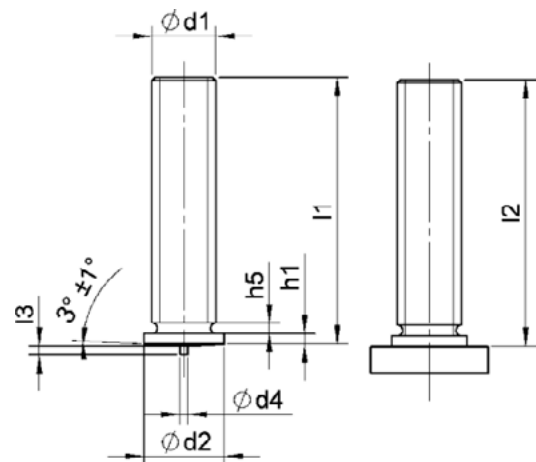

до сварки / после сварки

Размеры								Материал			
d1	l ₁ +0,6	d ₂ ±0,2	d ₄ ±0,08	l ₃ ±0,05	h ₅ max.	h ₁	l ₂	Сталь омеднённая	Нержавеющая сталь	Алюминий	Латунь
M3	6-30	4,5	0,6	0,55	0,6	0,7-1,4	≈ l1-0,3	11-03-XXX	12-03-XXX	14-03-XXX	13-03-XXX
M4	6-40	5,5	0,65	0,55	0,6	0,7-1,4	≈ l1-0,3	11-04-XXX	12-04-XXX	14-04-XXX	13-04-XXX
M5	6-45	6,5	0,75	0,8	1,0	0,7-1,4	≈ l1-0,3	11-05-XXX	12-05-XXX	14-05-XXX	13-05-XXX
M6	8-60	7,5	0,75	0,8	1,0	0,7-1,4	≈ l1-0,3	11-06-XXX	12-06-XXX	14-06-XXX	13-06-XXX
M8	10-60	9	0,75	0,85	1,5	0,8-1,4	≈ l1-0,3	11-08-XXX	12-08-XXX	14-08-XXX	13-08-XXX
M10	12-60	10,7	0,75	0,75	3	1,2-1,6	≈ l1-0,3	11-10-XXX	12-10-XXX	-	-

В номенклатурном номере XXX должна быть заменена соответствующая длина резьбовой шпильки l₁ (например, 030 на 30 мм). Не указанные размеры и материалы по запросу.

Втулка резьбовая (тип IT в соответствии с DIN EN ISO 13918)

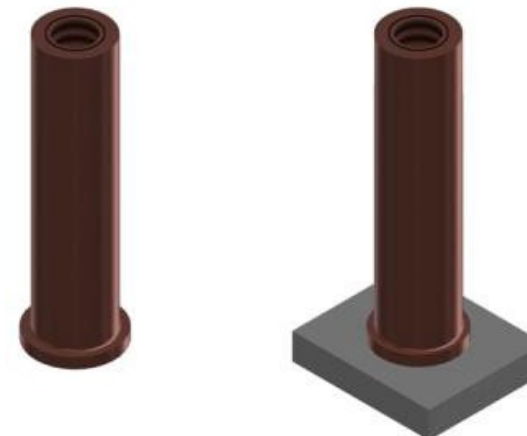

до сварки / после сварки

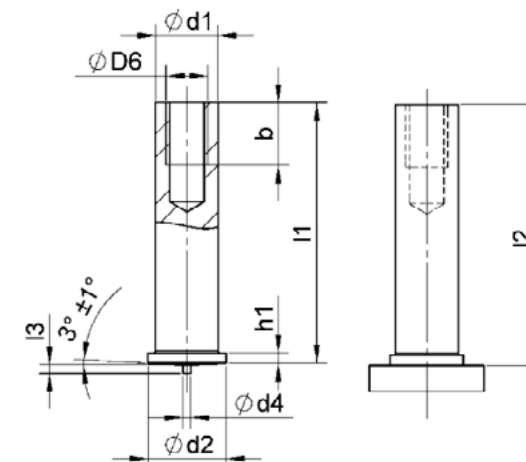

до сварки / после сварки

Размеры									Материал			
d ₁ ±0,1	l ₁ +0,6	D6	b min. +2P ¹	d ₂ ±0,2	d ₄ ±0,08	l ₃ ±0,05	h ₁	l ₂	Сталь омеднённая	Нержавеющая сталь	Алюминий	Латунь
5	6-30	M3	5 (42)	6,5	0,75	0,8	0,7-1,4	≈ l1-0,3	31-35-XXX	32-35-XXX	34-35-XXX	33-35-XXX
6	8-40	M4	6	7,5	0,75	0,8	0,7-1,4	≈ l1-0,3	31-46-XXX	32-46-XXX	34-46-XXX	33-46-XXX
7,1	10-40	M5	7,5	9	0,75	0,85	0,8-1,4	≈ l1-0,3	31-57-XXX	32-57-XXX	34-57-XXX	33-57-XXX
8	10-40	M6	7,5	9	0,75	0,85	0,8-1,4	≈ l1-0,3	31-68-XXX	32-68-XXX	34-68-XXX	33-68-XXX

¹P = шаг резьбы в соответствии с DIN 13-1

²for l₂ < 8 mm

В номенклатурном номере XXX должна быть заменена соответствующая длина резьбовой шпильки l₁ (например, 030 на 30 мм). Не указанные размеры и материалы по запросу.

Шпилька не резьбовая (тип UT в соответствии DIN EN ISO 13918)

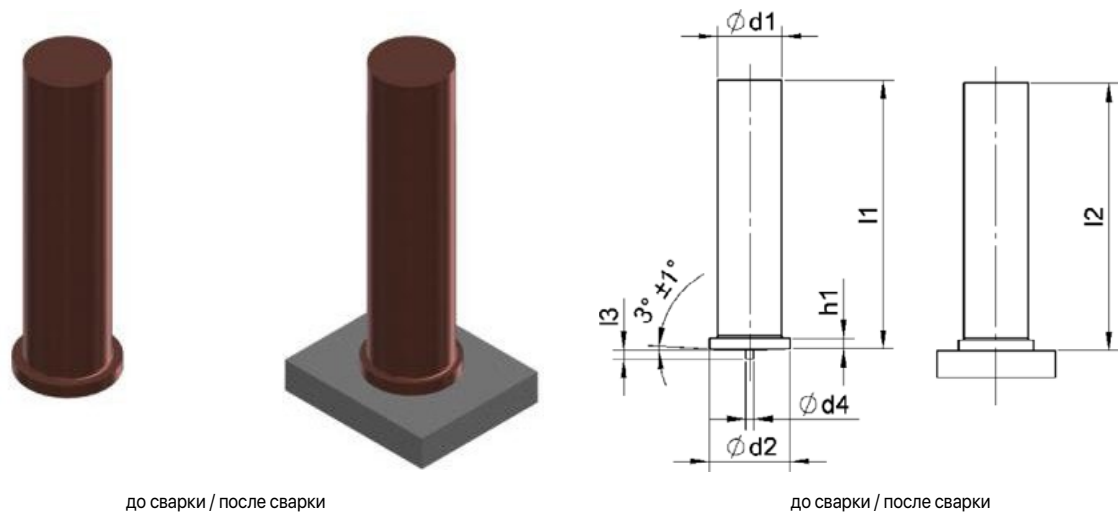

Размеры							Материал			
d_1 $\pm 0,1$	l_1 $+0,6$	d_2 $\pm 0,2$	d_4 $\pm 0,08$	l_3 $\pm 0,05$	h_1	l_2	Сталь омеднённая	Нержавеющая сталь	Алюминий	Латунь
3	6-30	4,5	0,6	0,55	0,7-1,4	$\approx l_1 - 0,3$	21-03-XXX	22-03-XXX	24-03-XXX	23-03-XXX
4	6-40	5,5	0,65	0,55	0,7-1,4	$\approx l_1 - 0,3$	21-04-XXX	22-04-XXX	24-04-XXX	23-04-XXX
5	6-45	6,5	0,75	0,8	0,7-1,4	$\approx l_1 - 0,3$	21-05-XXX	22-05-XXX	24-05-XXX	23-05-XXX
6	8-60	7,5	0,75	0,8	0,7-1,4	$\approx l_1 - 0,3$	21-06-XXX	22-06-XXX	24-06-XXX	23-06-XXX
7,1	10-60	9	0,75	0,85	0,8-1,4	$\approx l_1 - 0,3$	21-07-XXX	22-07-XXX	24-07-XXX	23-07-XXX
8	10-40	9	0,75	0,85	0,8-1,4	$\approx l_1 - 0,3$	21-08-XXX	22-08-XXX	24-08-XXX	23-08-XXX

В номенклатурном номере XXX должна быть заменена соответствующая длина резьбовой шпильки l1 (например, 030 на 30 мм). Не указанные размеры и материалы по запросу.

Шпилька-елочка

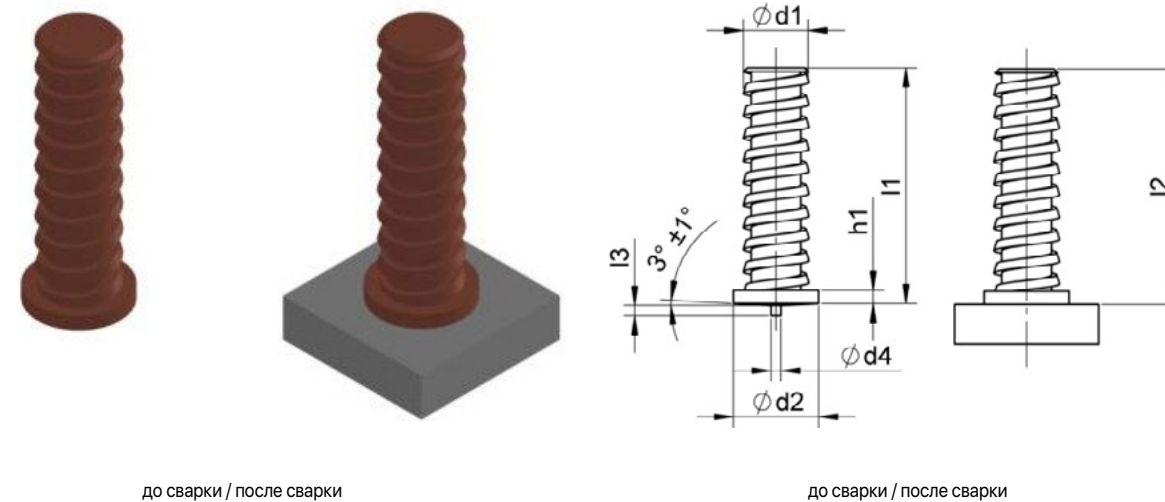

Размеры							Материал		
d_1	l_1 $+0,6$	d_2 $\pm 0,2$	d_4 $\pm 0,08$	l_3 $\pm 0,05$	h_1	l_2	Сталь омеднённая	Нержавеющая сталь	Алюминий
5	9	6,5	0,75	0,8	0,7-1,4	$\approx l_1 - 0,3$	01-05-009	02-05-009	04-05-009
5	14,2	6,5	0,75	0,8	0,7-1,4	$\approx l_1 - 0,3$	01-05-014,2	02-05-014,2	04-05-014,2
5	18	6,5	0,75	0,8	0,7-1,4	$\approx l_1 - 0,3$	01-05-018	02-05-018	04-05-018
5	25	6,5	0,75	0,8	0,7-1,4	$\approx l_1 - 0,3$	01-05-025	02-05-025	04-05-025

Не указанные размеры и материалы по запросу.

Резбовая шпилька под покраску

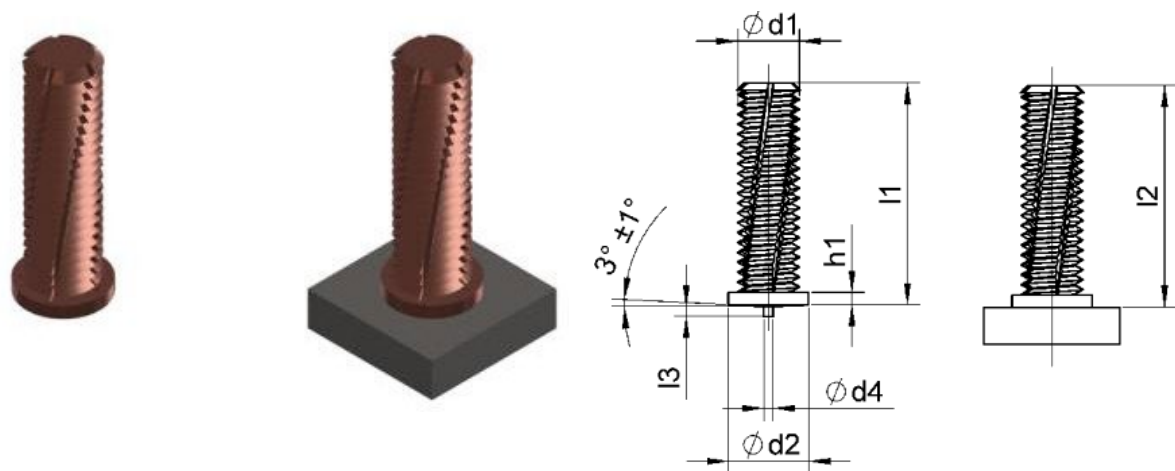

до сварки / после сварки

до сварки / после сварки

Размеры							Материал			
d1	l ₁ +0,6	d ₂ ±0,2	d ₄ ±0,08	l ₃ ±0,05	h ₁	l ₂	Сталь омеднённая	Нержавеющая сталь	Алюминий	Латунь
M4	по запросу	5,5	0,65	0,55	0,7-1,4	≈ l ₁ -0,3	11-LN-04-XXX	12-LN-04-XXX	14-LN-04-XXX	13-LN-04-XXX
M5	по запросу	6,5	0,75	0,8	0,7-1,4	≈ l ₁ -0,3	11-LN-05-XXX	12-LN-05-XXX	14-LN-05-XXX	13-LN-05-XXX
M6	по запросу	7,5	0,75	0,8	0,7-1,4	≈ l ₁ -0,3	11-LN-06-XXX	12-LN-06-XXX	14-LN-06-XXX	13-LN-06-XXX
M8	по запросу	9	0,75	0,85	0,8-1,4	≈ l ₁ -0,3	11-LN-08-XXX	12-LN-08-XXX	14-LN-08-XXX	13-LN-08-XXX

В номенклатурном номере XXX должна быть заменена соответствующая длина резьбовой шпильки l1 (например, 030 на 30 мм). Не указанные размеры и материалы по запросу.

Резбовая шпилька без фланца

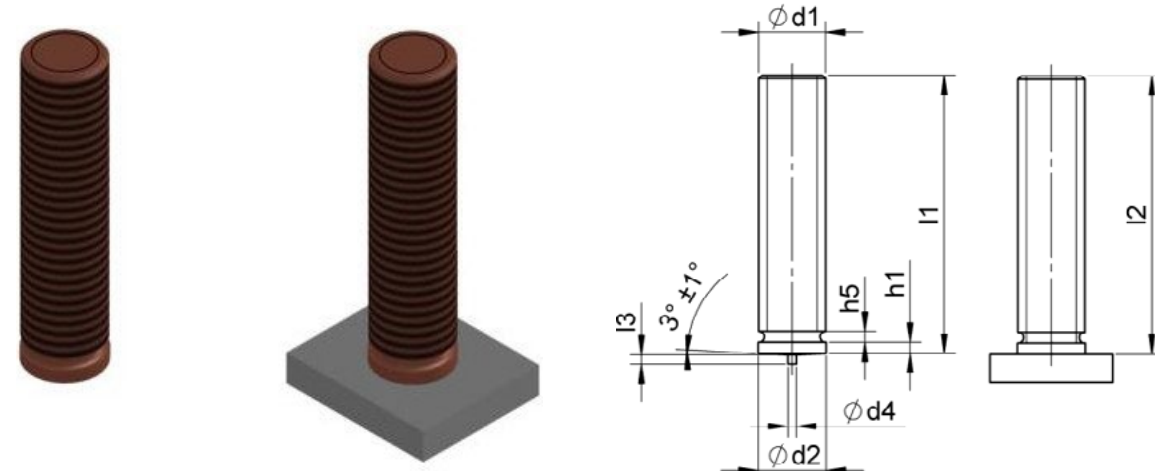

до сварки / после сварки

до сварки / после сварки

Размеры								Материал	
d1	l ₁ +0,6	d ₂ +0,1	d ₄ ±0,08	l ₃ ±0,05	h ₅ max.	h ₁	l ₂	Сталь омеднённая	Нержавеющая сталь
M3	6-30	3	0,6	0,55	0,6	0,7-1,4	≈ l ₁ -0,3	11-03-XXX-OFL	12-03-XXX-OFL
M4	6-40	4	0,65	0,55	0,6	0,7-1,4	≈ l ₁ -0,3	11-04-XXX-OFL	12-04-XXX-OFL
M5	6-45	5	0,75	0,8	1,0	0,7-1,4	≈ l ₁ -0,3	11-05-XXX-OFL	12-05-XXX-OFL
M6	8-60	6	0,75	0,8	1,0	0,7-1,4	≈ l ₁ -0,3	11-06-XXX-OFL	12-06-XXX-OFL
M8	10-60	8	0,75	0,85	1,5	0,8-1,4	≈ l ₁ -0,3	11-08-XXX-OFL	12-08-XXX-OFL
M10	12-60	10	0,75	0,75	3	1,2-1,6	≈ l ₁ -0,3	11-10-XXX-OFL	12-10-XXX-OFL

В номенклатурном номере XXX должна быть заменена соответствующая длина резьбовой шпильки l1 (например, 030 на 30 мм). Не указанные размеры и материалы по запросу.

Резбовая шпилька с уменьшенным фланцем

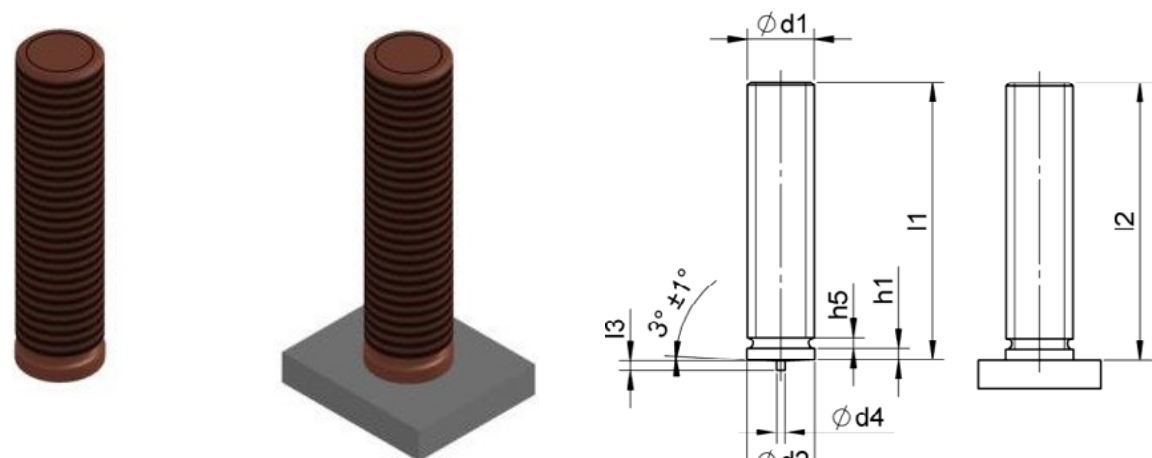

Размеры								Сталь омеднённая	Нержавеющая сталь
d_1	l_1 +0,6	d_2 +0,3	d_4 ±0,08	l_3 ±0,05	h_5 max.	h_1	l_2		
M3	6-30	3,1	0,6	0,55	0,6	0,7-1,4	$\approx l_1 - 0,3$	11-03-XXX-RFL	12-03-XXX-RFL
M4	6-40	4,1	0,65	0,55	0,6	0,7-1,4	$\approx l_1 - 0,3$	11-04-XXX-RFL	12-04-XXX-RFL
M5	6-45	5,1	0,75	0,8	1,0	0,7-1,4	$\approx l_1 - 0,3$	11-05-XXX-RFL	12-05-XXX-RFL
M6	8-60	6,1	0,75	0,8	1,0	0,7-1,4	$\approx l_1 - 0,3$	11-06-XXX-RFL	12-06-XXX-RFL
M8	10-60	8,1	0,75	0,85	1,5	0,8-1,4	$\approx l_1 - 0,3$	11-08-XXX-RFL	12-08-XXX-RFL
M10	12-60	10,1	0,75	0,75	3	1,2-1,6	$\approx l_1 - 0,3$	11-10-XXX-RFL	12-10-XXX-RFL

В номенклатурном номере XXX должна быть заменена соответствующая длина резьбовой шпильки l_1 (например, 030 на 30 мм). Не указанные размеры и материалы по запросу.

Резбовая шпилька без фланца

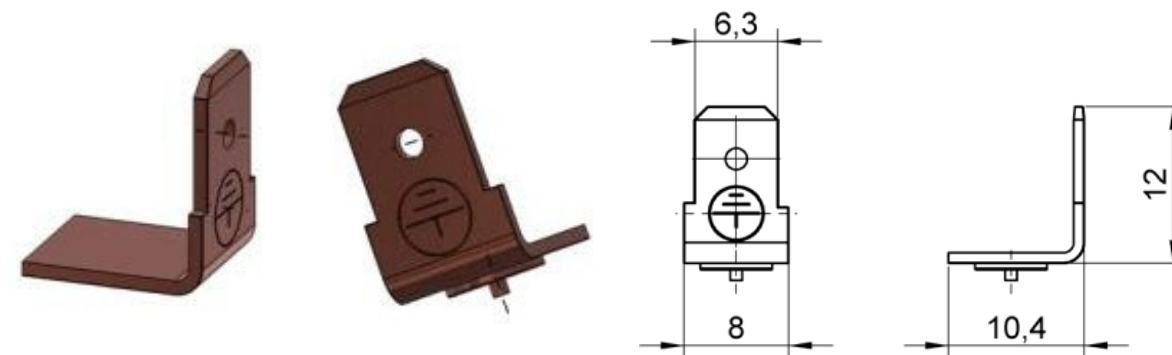

Материал			
Сталь омеднённая	Нержавеющая сталь	Алюминий	Латунь
30-10-063-PA	30-20-063-PA	30-40-063-PA	30-30-063-PA

Не указанные размеры и материалы по запросу.

Приварной двойной контакт заземления

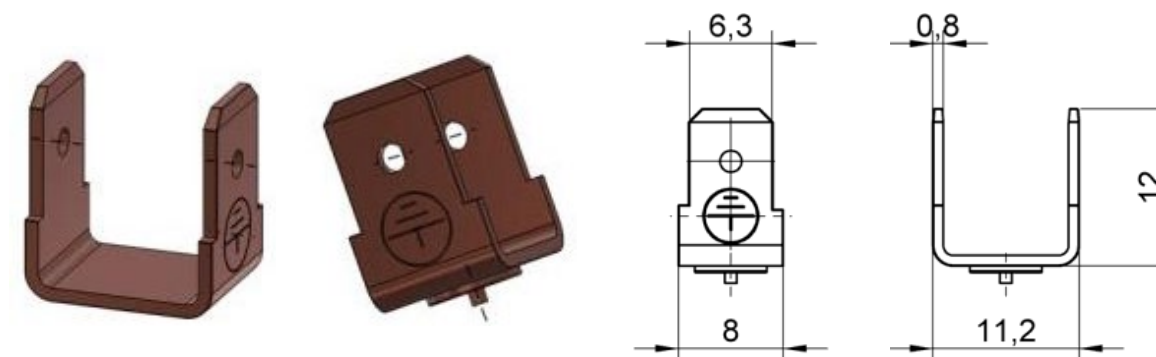

Материал			
Сталь омеднённая	Нержавеющая сталь	Алюминий	Латунь
30-11-063-PA	30-22-063-PA	30-44-063-PA	30-33-063-PA

Не указанные размеры и материалы по запросу.

Изоляционный гвоздь

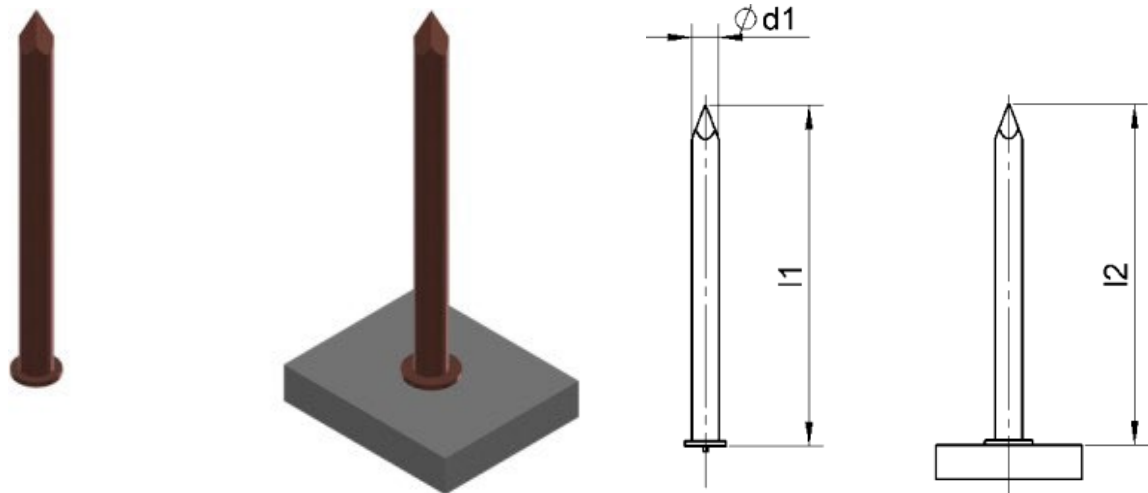

до сварки / после сварки

до сварки / после сварки

Размеры			Материал		
d_1 $\pm 0,06$	l_1 $\pm 2,00$	l_2	Сталь оцинкованная	Нержавеющая сталь	Латунь
2	20-150	$\approx l_1 - 0,3$	41-02-XXX	42-02-XXX	44-02-XXX
3	20-150	$\approx l_1 - 0,3$	41-03-XXX	42-03-XXX	44-03-XXX

В номенклатурном номере XXX должна быть заменена соответствующая длина резьбовой шпильки l_1 (например, 030 на 30 мм). Не указанные размеры и материалы по запросу.

Клипса для изоляционного гвоздя (тип R)

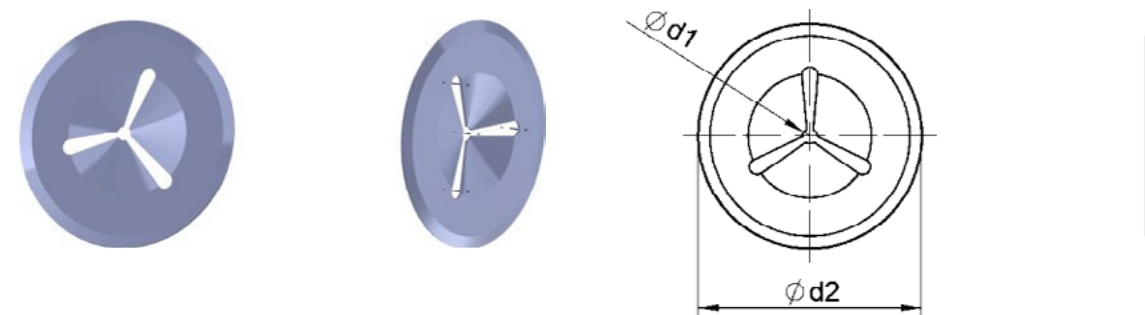

Размер		Материал	
d_1	d_2	Сталь оцинкованная	Нержавеющая сталь
2	38	49-12-002	49-22-002
3	38	49-13-003	49-23-003

Не указанные размеры и материалы по запросу.

Клипса для изоляционного гвоздя (тип W)

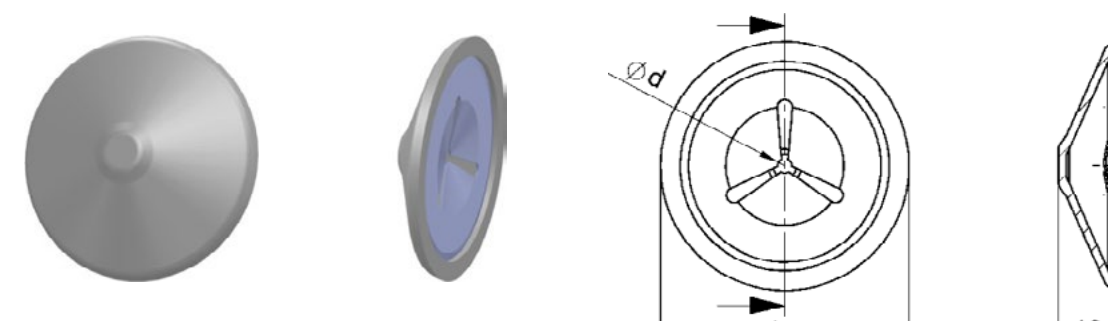

Размер	Материал			
	Сталь оцинкованная с пластиковым колпачком (белый)	Сталь оцинкованная с пластиковым колпачком (черный)	Нержавеющая сталь с пластиковым колпачком (белый)	Нержавеющая сталь с пластиковым колпачком (черный)
2	49-52-002	49-52-002-SCHWARZ	49-62-002	49-62-002-SCHWARZ
3	49-53-003	49-53-003-SCHWARZ	49-63-003	49-63-003-SCHWARZ

Не указанные размеры и материалы по запросу.

Чашеобразный гвоздь

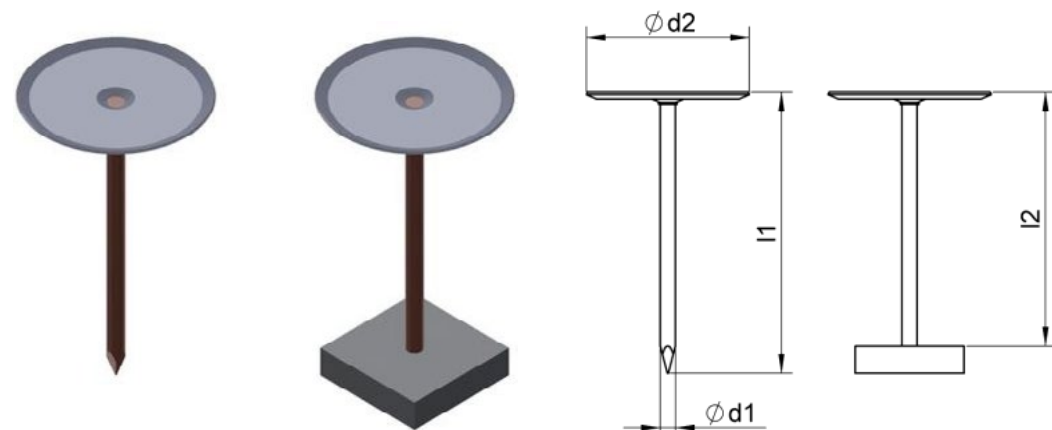

до сварки / после сварки

до сварки / после сварки

Dimensions			Материал	
d ₁	l ₁	d ₂	Стержень: сталь с медным покрытием Шляпка: сталь оцинкованная	Стержень: нержавеющая сталь Шляпка: сталь оцинкованная
2,7	15	30	CDF3-15	CDF3-15 SS
2,7	19	30	CDF3-19	CDF3-19 SS
2,7	22	30	CDF3-22	CDF3-22 SS
2,7	25	30	CDF3-25	CDF3-25 SS
2,7	28	30	CDF3-28	CDF3-28 SS
2,7	32	30	CDF3-32	CDF3-32 SS
2,7	38	30	CDF3-38	CDF3-38 SS
2,7	42	30	CDF3-42	CDF3-42 SS
2,7	48	30	CDF3-48	CDF3-48 SS
2,7	52	30	CDF3-52	CDF3-52 SS
2,7	58	30	CDF3-58	CDF3-58 SS
2,7	62	30	CDF3-62	CDF3-62 SS
2,7	68	30	CDF3-68	CDF3-68 SS
2,7	72	30	CDF3-72	CDF3-72 SS
2,7	80	30	CDF3-80	CDF3-80 SS
2,7	90	30	CDF3-90	CDF3-90 SS
2,7	100	30	CDF3-100	CDF3-100 SS

Не указанные размеры и материалы по запросу.

Резьбовая шпилька без фланца

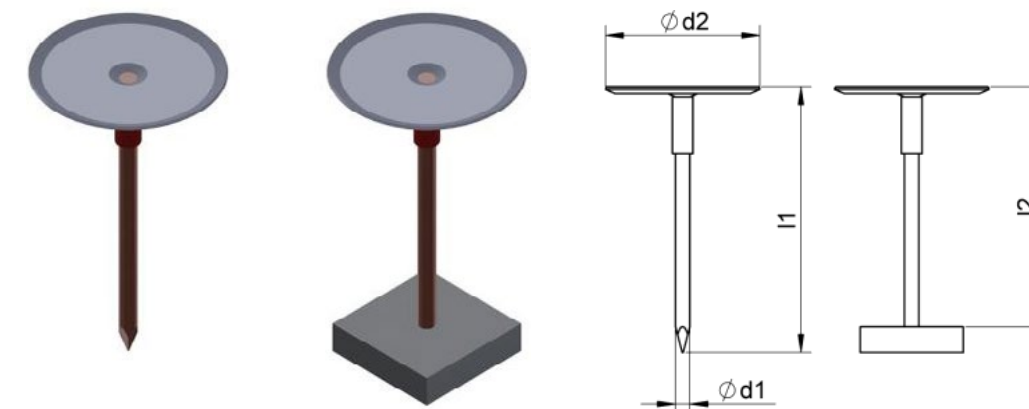

до сварки / после сварки

до сварки / после сварки

Dimensions			Материал	
d ₁	l ₁	d ₂	Стержень: сталь с медным покрытием Шляпка: сталь оцинкованная	Стержень: нержавеющая сталь Шляпка: сталь оцинкованная
2,7	15	30	CDF3-ISOL-15	CDF3-ISOL-15 SS
2,7	19	30	CDF3-ISOL-19	CDF3-ISOL-19 SS
2,7	22	30	CDF3-ISOL-22	CDF3-ISOL-22 SS
2,7	25	30	CDF3-ISOL-25	CDF3-ISOL-25 SS
2,7	28	30	CDF3-ISOL-28	CDF3-ISOL-28 SS
2,7	32	30	CDF3-ISOL-32	CDF3-ISOL-32 SS
2,7	28	30	CDF3-ISOL-28	CDF3-ISOL-28 SS
2,7	42	30	CDF3-ISOL-42	CDF3-ISOL-42 SS
2,7	48	30	CDF3-ISOL-48	CDF3-ISOL-48 SS
2,7	52	30	CDF3-ISOL-52	CDF3-ISOL-52 SS
2,7	58	30	CDF3-ISOL-58	CDF3-ISOL-58 SS
2,7	62	30	CDF3-ISOL-62	CDF3-ISOL-62 SS
2,7	68	30	CDF3-ISOL-68	CDF3-ISOL-68 SS
2,7	72	30	CDF3-ISOL-72	CDF3-ISOL-72 SS
2,7	80	30	CDF3-ISOL-80	CDF3-ISOL-80 SS
2,7	90	30	CDF3-ISOL-90	CDF3-ISOL-90 SS
2,7	100	30	CDF3-ISOL-100	CDF3-ISOL-100 SS

Не указанные размеры и материалы по запросу.

• Гайки для запрессовки в листовые материалы	22
• Стандартная гайка с зубчатой накаткой	23
• Стандартная гайка с зубчатой накаткой	24
• Специальная гайка для установки в алюминиевый лист заподлицо с обеих сторон	25
• Глухая закрытая гайка	26
• Гайка с «плавающим» сердечником	27
• Самостопорная гайка с «плавающим» сердечником	28
• Самостопорная гайка с полиамидной шестигранной вставкой	29
• Миниатюрные самостопорные гайки	30
• Самостопорная гайка с нейлоновым кольцом	31
• Гайка под развальцовку	32
• Мини-гайка под развальцовку	33
• Шпильки для запрессовки	34
• Шпилька резьбовая	35
• Шпилька резьбовая	36
• Резьбовая шпилька с уменьшенным диаметром основания	37
• Шпилька не резьбовая	38
• Высокопрочная шпилька	39
• Резьбовая шпилька для установки во фрезерованное непроходное отверстие	40
• Втулки для запрессовки	41
• Резьбовая втулка для установки во фрезерованное непроходное отверстие	42
• Резьбовая втулка с уменьшенным диаметром основания	43
• Полнопроходная (сквозная) резьбовая втулка с шестигранным основанием	44
• Неполнопроходная (закрытая) резьбовая втулка с шестигранным основанием	45
• Резьбовая втулка для заземления печатных плат	46
• Винты для запрессовки в листовые материалы	47
• Подпружиненный, невыпадающий винт	48
• Подпружиненный, невыпадающий винт	49
• Подпружиненный, неразборный винт	50
• Невыпадающий винт	51
• Другие виды запрессовочного крепежа	52
• Дистанционный штифт с защелкой	53
• Дистанционная защелка	54
• Дистанционная защелка	55
• Соединительный элемент для перпендикулярного крепления	56
• Резьбовая шпилька для установки в печатные платы и пластик	57
• Резьбовая гайка для установки в печатные платы	58
• Резьбовые и не резьбовые втулки для сборки или дистанционной установки элементов	59

КРЕПЕЖ ДЛЯ ЗАПРЕССОВКИ



Альтернатива приварке крепежа – крепеж для запрессовки

Стандартная гайка с зубчатой накаткой

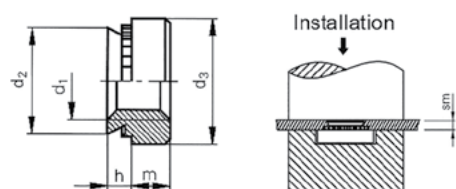

Материал:

- Тип S, H – сталь оцинкованная
- Тип CLS – нержавеющая сталь AISI 302/303

Применение:

- Тип S, H – для установки в металл твердостью до HRB 80
- Тип CLS – для установки в металл твердостью до HRB 70

Для установки в нержавеющую сталь твердостью более HRB 80 необходимо использовать гайку тип SP4.

Специальная гайка для установки заподлицо с обеих сторон

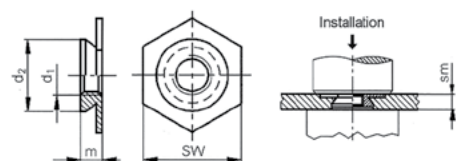

Материал:

- нержавеющая сталь AISI 300

Применение:

- Установка в алюминий твердостью до HRB 70 заподлицо с обеих сторон.

Гайка под развальцовку

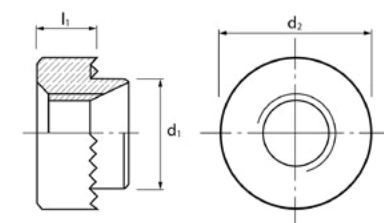

Тип RNB, HNB

- Предназначены для установки в тонколистовой металл 0,8–3,2 мм

Материал:

- GZ – оцинкованная сталь
- GS – нержавеющая сталь
- GB – бронза
- GA – алюминий

Пример заказа:

Тип гайки	круглая
Резьба	M3
Толщина металла	1,5 мм
Материал	оцинкованная сталь
Наименование для заказа	RNB-M3-16 GZ

Резьбовая шпилька с уменьшенным диаметром основания

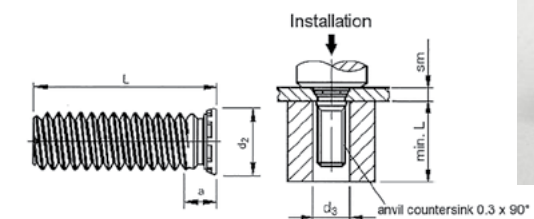

Шпилька не резьбовая

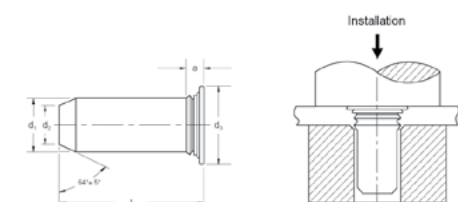

Неполнопроходная (закрытая) резьбовая втулка с шестигранным основанием

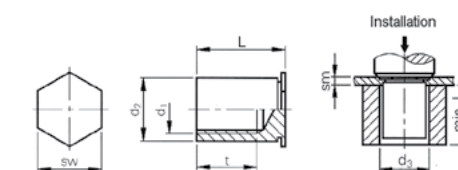

Тип FHL – оцинкованная сталь

Тип FHLS – нержавеющая сталь

Минимальный диаметр основания обеспечивает установку шпильки с минимальным расстоянием от края заготовки. Возможно применение в изделиях из пластика.

Материал:

- Тип FHL – оцинкованная сталь
- Тип FHLS – нержавеющая сталь AISI 300

Применение:

- Тип FHL – для установки в металл твердостью до HRB 80
- Тип FHLS – для установки в металл твердостью до HRB 70

Тип TP – оцинкованная сталь

Тип TPS – нержавеющая сталь

Не резьбовая шпилька с фаской для лучшей центровки.

Материал:

- Тип TPS – нержавеющая сталь AISI 300

Применение:

- для установки в металл твердостью до HRB 70

Тип BSO – оцинкованная сталь

Тип BSOA – алюминий

Тип BSOS – нержавеющая сталь

Материал:

- Тип BSO – оцинкованная сталь
- Тип BSOA – алюминий
- Тип BSOS – нержавеющая сталь AISI 300

Применение:

- Тип BSO – для установки в металл твердостью до HRB 80
- Тип BSOA – для установки в металл твердостью до HRB 50
- Тип BSOS – для установки в металл твердостью до HRB 70



Больше
ассортимента
на сайте irobs.ru

Стандартная гайка с зубчатой накаткой

Тип S, H – оцинкованная сталь
 Тип CLS – нержавеющая сталь 300

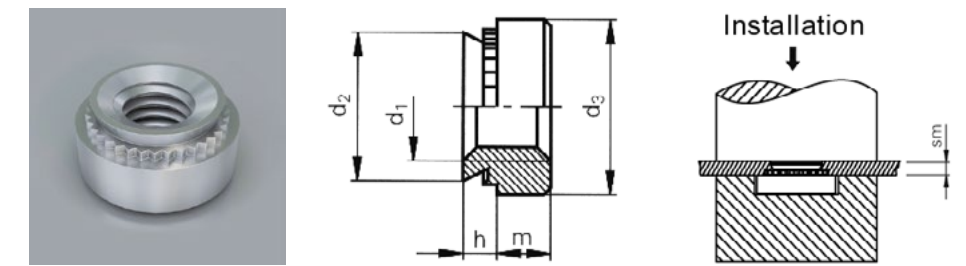

Резьба d ₁	Ø отверстия в металле, мм +0,08	d ₂ макс., мм	d ₃ , мм ±0,25	m, мм ±0,25	h макс., мм	sm Толщина металла мин., мм	Мин.расстояние от края заготовки до центра отверстия, мм	Материал крепежа	
								Сталь оцинкованная	Нерж. сталь
M2	4,25	4,22	6,30	1,50	0,77	0,8	4,8	S-M2-0	CLS-M2-0
					0,97	1,0		S-M2-1	CLS-M2-1
					1,38	1,4		S-M2-2	CLS-M2-2
M2,5	4,25	4,22	6,30	1,50	0,77	0,8	4,8	S-M2,5-0	CLS-M2,5-0
					0,97	1,0		S-M2,5-1	CLS-M2,5-1
					1,38	1,4		S-M2,5-2	CLS-M2,5-2
M3	4,25	4,22	6,30	1,50	0,77	0,8	4,8	S-M3-0	CLS-M3-0
					0,97	1,0		S-M3-1	CLS-M3-1
					1,38	1,4		S-M3-2	CLS-M3-2
M4	5,40	5,38	7,90	2,00	0,77	0,8	6,9	S-M4-0	CLS-M4-0
					0,97	1,0		S-M4-1	CLS-M4-1
					1,38	1,4		S-M4-2	CLS-M4-2
M5	6,40	6,38	8,70	2,00	0,77	0,8	7,1	S-M5-0	CLS-M5-0
					0,97	1,0		S-M5-1	CLS-M5-1
					1,38	1,4		S-M5-2	CLS-M5-2
M6	8,75	8,72	11,05	4,08	1,15	1,2	8,6	S-M6-0	CLS-M6-0
					1,38	1,4		S-M6-1	CLS-M6-1
					2,21	2,3		S-M6-2	CLS-M6-2
M8	10,50	10,44	12,65	5,47	1,38	1,4	9,7	S-M8-1	CLS-M8-1
					2,21	2,3		S-M8-2	CLS-M8-2
					2,21	2,3		S-M8-2	CLS-M8-2
M10	14,00	13,97	17,35	7,48	2,21	2,3	13,5	S-M10-1	CLS-M10-1
					3,05	3,2		S-M10-2	CLS-M10-2
M10	12,70	12,67	16,50	7,90	1,48	1,5	12,0	H-M10	—

Материал: Тип S, H – сталь оцинкованная
 Тип CLS – нержавеющая сталь 300
 Применение: Тип S, H – для установки в металл твердостью до HRB 80
 Тип CLS – для установки в металл твердостью до HRB 70
 Для установки в нержавеющая сталь твердостью более HRB 80 необходимо использовать гайку тип SP4.

Гайки для запрессовки в листовые материалы

Стандартная гайка с зубчатой накаткой

Тип SP4 – нержавеющая сталь 400

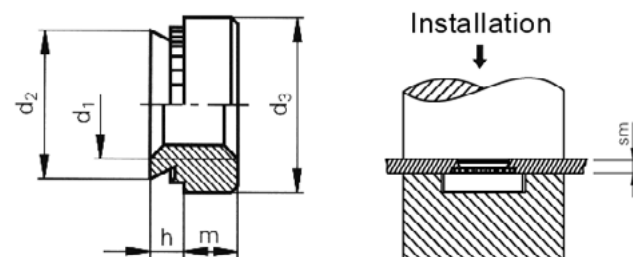

Резьба d_1	Ø отверстия в металле, мм +0,08	d_2 макс., мм	d_3 , мм $\pm 0,25$	m , мм $\pm 0,25$	h макс., мм	sm Толщина металла мин., мм	Мин. расстояние от края заготовки до центра отверстия, мм	Тип
								Нерж.сталь
M2,5	4,25	4,22	6,30	1,50	0,76 0,97 1,37	0,8 1,0 1,4	4,8	SP4-M2,5-0 SP4-M2,5-1 SP4-M2,5-2
M3	4,25	4,22	6,30	1,50	0,76 0,97 1,37	0,8 1,0 1,4	4,8	SP4-M3-0 SP4-M3-1 SP4-M3-2
M4	5,40	5,38	7,90	2,00	0,76 0,97 1,37	0,8 1,0 1,4	6,9	SP4-M4-0 SP4-M4-1 SP4-M4-2
M5	6,40	6,38	8,70	2,00	0,76 0,97 1,37	0,8 1,0 1,4	7,1	SP4-M5-0 SP4-M5-1 SP4-M5-2
M6	8,75	8,72	11,10	4,10	1,15 1,37 2,21	1,2 1,4 2,3	8,6	SP4-M6-0 SP4-M6-1 SP4-M6-2
M8	10,50	10,44	12,65	5,47	1,37 2,21	1,4 2,3	9,7	SP4-M8-1 SP4-M8-2

Материал: нержавеющая сталь 400 закаленная
Применение: для установки в нержавеющая сталь AISI 300 твердостью до HRB 90.

Специальная гайка для установки в алюминиевый лист заподлицо с обеих сторон

Тип F – нержавеющая сталь 300

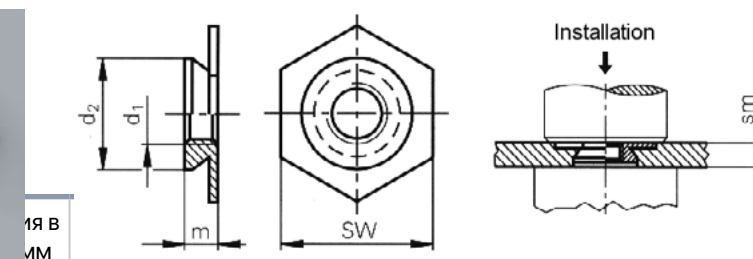
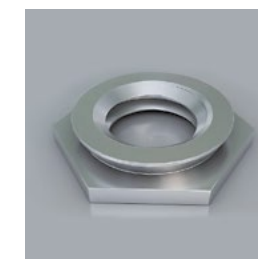

Резьба d_1	Ø отверстия в металле, мм +0,08	d_2 макс., мм	d_3 , мм $\pm 0,25$	m , мм $\pm 0,25$	h макс., мм	sm Толщина металла мин., мм	Мин. расстояние от края заготовки до центра отверстия, мм	Тип
								Нерж. сталь
M2	4,40	4,35	4,80	1,53 2,30	1,5 2,3	6,0	F-M2-1 F-M2-2	
M2,5	4,40	4,35	4,80	1,53 2,30	1,5 2,3	6,0	F-M2,5-1 F-M2,5-2	
M3	4,40	4,35	4,80	1,53 2,30	1,5 2,3	6,0	F-M3-1 F-M3-2	
M4	7,40	7,35	7,90	1,53 2,30	1,5 2,3	7,2	F-M4-1 F-M4-2	
M5	7,90	7,88	8,70	1,53 2,30	1,5 2,3	8,0	F-M5-1 F-M5-2	
M6	8,75	8,72	9,50	3,10 3,90 4,70	3,2 4,0 4,7	8,8	F-M6-3 F-M6-4 F-M6-5	

Материал: нержавеющая сталь 300
Применение: установка в алюминий твердостью до HRB 70 заподлицо с обеих сторон.

Глухая закрытая гайка

Тип В – оцинкованная сталь

Тип BS – нержавеющая сталь 300

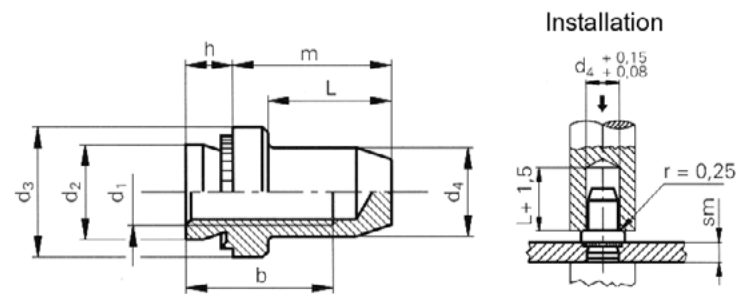

Резьба d_1	Ø отверстия в металле, мм +0,08	d_2 макс., мм	d_3 мм $\pm 0,25$	d_4 макс., мм	b, мин., мм	L, макс., мм	m, мм $\pm 0,25$	h, макс., мм	sm Толщина металла мин., мм	Мин. расстояние от края заготовки до центра отверстия, мм	Материал крепежа	
											Сталь оцинко- ванная	Нерж. сталь
M3	4,25	4,22	6,35	3,84	5,30	8,50	9,60	0,97 1,38	1,0 1,4	4,8	В-M3-1 В-M3-2	BS-M3-1 BS-M3-2
M4	5,40	5,38	7,95	5,20	7,10	9,80	11,20	0,97 1,38	1,04 1,4	6,9	В-M4-1 В-M4-2	BS-M4-1 BS-M4-2
M5	6,40	6,38	8,75	6,02	7,10	9,80	11,20	0,97 1,38	1,0 1,4	7,1	В-M5-1 В-M5-2	BS-M5-1 BS-M5-2
M6	8,75	8,72	11,10	7,80	7,80	12,70	14,30	1,38 2,21	1,4 2,3	8,6	В-M6-1 В-M6-2	BS-M6-1 BS-M6-2

Материал: Тип В – оцинкованная сталь
Тип BS – нержавеющая сталь 300

Применение: Тип В – для установки в металл твердостью до HRB 80
Тип BS – для установки в металл твердостью до HRB 70

Гайка с «плавающим» сердечником

Тип AS – оцинкованная сталь

Тип AC – нержавеющая сталь 300

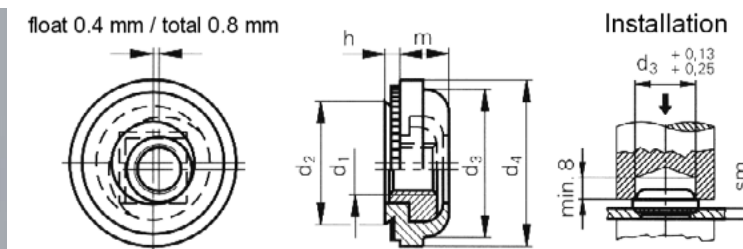

Резьба d_1	Ø отверстия в металле, мм +0,08	d_2 макс., мм	d_3 мм $\pm 0,25$	d_4 макс., мм	m, мм $\pm 0,25$	h макс., мм	sm Толщина металла мин., мм	Мин. расстояние от края заготовки до центра отверстия, мм	Материал крепежа	
									Сталь оцинкованная	Нерж.сталь
M3	7,40	7,35	7,37	9,14	3,31	0,97 1,37	1,0 1,4	7,62	AS-M3-1 AS-M3-2	AC-M3-1 AC-M3-2
M4	9,40	9,38	9,28	11,18	3,31	0,97 1,37	1,0 1,4	8,64	AS-M4-1 AS-M4-2	AC-M4-1 AC-M4-2
M5	10,30	10,29	10,29	11,94	4,32	0,97 1,38	1,0 1,4	9,14	AS-M5-1 AS-M5-2	AC-M5-1 AC-M5-2
M6	13,10	13,06	12,96	15,24	5,34	1,38	1,4	10,67	AS-M6-2	AC-M6-2

Применяется для соединения несоосных отверстий (радиальное перемещение до 0,8 мм).

Материал: Тип AS – оцинкованная сталь

Тип AC – нержавеющая сталь 300

Применение: для установки в металл твердостью до HRB 70

Самостопорная гайка с «плавающим» сердечником

Тип LAS, LAC

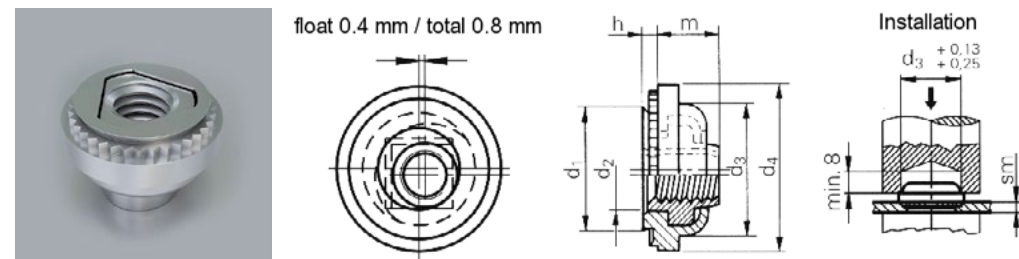

Резьба d ₁	Ø отверстия в металле, мм +0,08	d ₂ макс., мм	d ₃ , мм ±0,25	d ₄ , макс., мм	m, мм ±0,25	h макс., мм	sm Толщина металла мин., мм	Мин. расстояние от края заготовки до центра отверстия, мм	Материал крепежа	
									Сталь оцинкованная	Нерж. сталь
M3	7,40	7,35	7,40	9,14	4,83	0,97 1,38	1,0 1,4	7,62	LAS-M3-1 LAS-M3-2	LAC-M3-1 LAC-M3-2
M4	9,40	9,38	9,30	11,18	5,34	0,97 1,38	1,0 1,4	8,64	LAS-M4-1 LAS-M4-2	LAC-M4-1 LAC-M4-2
M5	10,30	10,29	10,30	11,94	6,86	0,97 1,38	1,0 1,4	9,14	LAS-M5-1 LAS-M5-2	LAC-M5-1 LAC-M5-2
M6	13,10	13,06	13,00	15,24	7,88	1,38	1,4	10,67	LAS-M6-2	LAC-M6-2

Применяется для соединения несоосных отверстий (радиальное перемещение до 0,8 мм).

Материал: Тип LAS: корпус гайки – оцинкованная сталь, гайка – нержавеющая сталь AISI 300

Тип LAC: корпус гайки и гайка – нержавеющая сталь AISI 300

Применение: для установки в металл твердостью до HRB 70

Самостопорная гайка с полиамидной шестигранной вставкой

Тип PL – оцинкованная сталь

Тип PLC – нержавеющая сталь 300

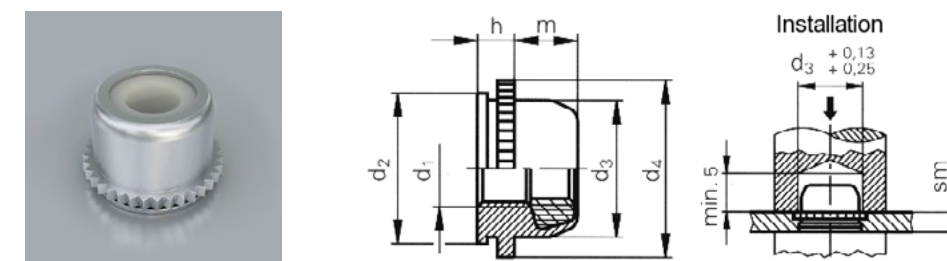

Резьба d ₁	Ø отверстия в металле, мм +0,08	d ₂ макс., мм	d ₃ , мм ±0,25	d ₄ , макс., мм	m, мм ±0,25	h макс., мм	sm1 Толщина металла мин., мм	Мин. расстояние от края заготовки до центра отверстия, мм	Материал крепежа	
									Сталь оцинкованная	Нерж. сталь
M3	6,00	5,97	5,50	7,10	3,60	1,52	1,5	4,30	PL-M3	PLC-M3
M4	7,50	7,47	7,00	8,60	4,20	1,52	1,5	5,60	PL-M4	PLC-M4
M5	8,00	7,97	7,50	8,90	4,50	1,52	1,5	6,40	PL-M5	PLC-M5

Полиамидная шестигранная вставка препятствует выкручиванию винта из гайки при вибрации (многократное употребление). Температурная стойкость вставки – 120 °С.

Материал: Тип PL – оцинкованная сталь

Тип PLC – нержавеющая сталь 300

Применение: для установки в металл твердостью до HRB 70

Возможна установка в лист металла толщиной от 1,00 мм.

Миниатюрные самостопорные гайки

Тип FE, FEO, FEOX, U, UL

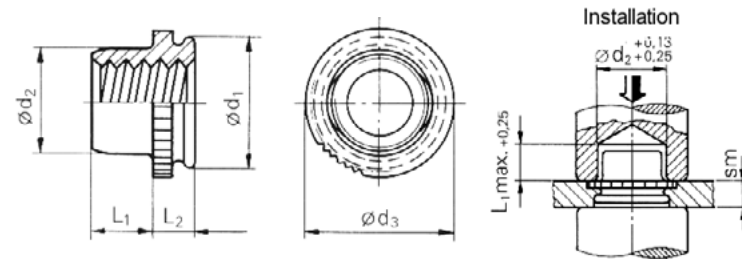

Резьба d_1	L_2 , макс., мм	Sm Толщина металла мин., мм	$\varnothing d_1$, -0,13, мм	\varnothing отверстия в металле, мм +0,08	$\varnothing d_2$ макс., мм	$\varnothing d_3$ макс., мм	L_1 , макс., мм	Мин. расстояние от края заготовки до центра отверстия, мм	Материал крепежа	
									Пассивированная нерж. сталь ¹	Пассивированная нерж. сталь ²
M2	0,79	0,8	3,58	3,60	2,50	4,07	1,65	2,8	U-M2-1 ³	UL-M2-1
M3	1,02 1,53	1,0 1,5	4,34	4,40	3,96	4,88	1,90	3,6	FEOX-M3 ³ FEX-M3 ³	FEO-M3 FE-M3
M4	1,02 1,53	1,0 1,5	7,38	7,40	5,23	8,17	2,55	5,2	FEOX-M4 ³ FEX-M4 ³	FEO-M4 FE-M4
M5	1,02 1,53	1,0 1,5	7,38	7,40	6,48	8,17	3,05	5,2	FEOX-M5 ³ FEX-M5 ³	FEO-M5 FE-M5
M6	1,53	1,5	8,71	8,75	7,72	9,74	3,30	7,1	FEX-M6 ³	FE-M6

Гайки предназначены для минимальных размеров.

Материал: пассивированная нержавеющая сталь AISI 303.

Применение: для установки в металл твердостью до HRB 70

¹Не самостопорные гайки

²Самостопорные гайки (верхняя резьбовая часть гайки овальной формы)

³Не самостопорные гайки с защемлением в нижней резьбовой части

Самостопорная гайка с нейлоновым кольцом

Тип CFN — оцинкованная сталь

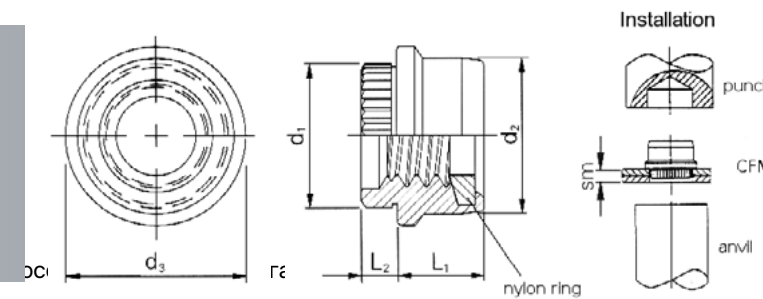

Резьба	Толщина металла мин., мм	Код толщины металла	\varnothing отверстия металла, мм +0,08	L_2 $\pm 0,08$, мм	d_1 $\pm 0,05$, мм	d_2 $\pm 0,1$, мм	d_3 $+0,03$ $-0,10$, мм	L_1 макс., мм	Мин. расстояние от края заготовки до центра отверстия	Тип
M3	0,91	1	3,86	1,02	4,11	4,45	5,16	2,65		круглая CFN-M3-1

Материал

Применение

Цвет нейлонового кольца

Оцинкованная сталь

Для установки в металл твердостью до HRB 60

Черный

Гайка под развальцовку

Тип RHB, HNB

Предназначены для установки в тонколистовой металл 0,8 - 3,2 мм

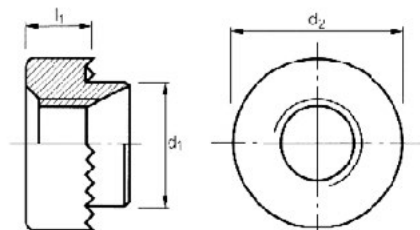

Резьба	Толщина металла мин., мм	Код толщины металла	Ø отверстия в металле, мм +0,1	d ₂ ±0,1, мм	l ₁ , мм	d ₁ -0,15, мм	sw, ±0,1, мм для шестигранной	Тип	
								круглая	шестигранная
M2,5	0,8 1,0 1,2 1,5 2,0 2,5 3,2	22 20 18 16 14 12 10	5,6	8,0	3,2	5,5	7,9	RHB	HNB
M3			5,6	6,0	3,2	5,5	7,9	RHB	HNB
M3,5			6,8	9,5	3,2	6,7	7,9	RHB	HNB
M4			6,8	9,5	3,2	6,7	7,9	RHB	HNB
M5			8,0	11,1	3,8	7,9	9,5	RHB	HNB
M6			9,6	12,7	5,0	9,5	11,1	RHB	HNB
M8			12,7	15,9	6,4	12,6	14,3	RHB	HNB
M10			15,9	19,0	7,6	15,8	19,1	RHB	HNB

Материал: GZ – оцинкованная сталь
GS – нержавеющая сталь
GB – бронза
GA – алюминий

Пример заказа:
Тип гайки круглая
Резьба M3
Толщина металла 1,5 мм
Материал оцинкованная сталь
Наименование для заказа RHB-M3-16 GZ

Установка в металл:
вырубить или просверлить отверстие необходимого диаметра в листе металла
установить гайку вручную с помощью молотка и оправки, или с помощью специального пресса

Мини-гайка под развальцовку

Тип RMHB

Предназначены для установки в тонколистовой металл 0,8 - 3,2 мм

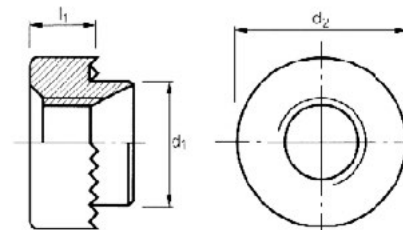

Резьба	Толщина металла мин., мм	Код толщины металла	Ø отверстия в металле, мм +0,1	d ₂ ±0,1, мм	l ₁ , мм	d ₁ -0,15, мм	Тип	
							круглая	шестигранная
M2,5	0,8 1,0 1,2 1,5 2,0 2,5 3,2	22 20 18 16 14 12 10	4,2	5,6	2,8	4,2	RMHB	
M3			4,2	5,6	2,8	4,2	RMHB	
M3,5			5,4	7,0	3,2	5,4	RMHB	
M4			5,4	7,0	3,2	5,4	RMHB	
M5			6,4	8,5	3,8	6,4	RMHB	
M6			7,7	10,0	5,1	7,7	RMHB	
M8			9,7	12,0	6,5	9,7	RMHB	
M10			12,7	16,0	7,6	12,7	RMHB	

Материал: GZ – оцинкованная сталь
GS – нержавеющая сталь
GB – бронза
GA – алюминий

Пример заказа:
Тип гайки круглая
Резьба M3
Толщина металла 1,5 мм
Материал оцинкованная сталь
Наименование для заказа RMHB-M3-16 GZ

Установка в металл:
1. Вырубить или просверлить отверстие необходимого диаметра в листе металла
2. Установить гайку вручную с помощью молотка и оправки, или с помощью специального пресса

Шпилька резьбовая

Тип FH – оцинкованная сталь

Тип FHS – нержавеющая сталь 300

Тип FHA – алюминий

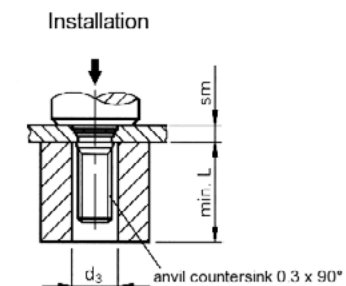
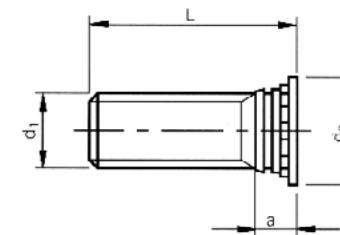

Резьба, d ₁	Ø отверстия в металле, мм +0,08	d ₂ ±0,4, мм	d ₃ мм	a макс., мм	Мин. толщина металла, см, мм	Мин. расстояние от края заготовки до центра отверстия, мм	Тип		
							Оцинкованная сталь	Нержавеющая сталь	Алюминий
M2,5	2,50	4,1	2,6	1,95	1,0	5,4	FH-M2,5-L	FHS-M2,5-L	FHA-M2,5-L
M3	3,00	4,6	3,1	2,10	1,0	5,6	FH-M3-L	FHS-M3-L	FHA-M3-L
M4	4,00	5,9	4,1	2,40	1,0	7,2	FH-M4-L	FHS-M4-L	FHA-M4-L
M5	5,00	6,5	5,1	2,70	1,0	7,2	FH-M5-L	FHS-M5-L	FHA-M5-L
M6	6,00	8,2	6,1	3,00	1,6	7,9	FH-M6-L	FHS-M6-L	FHA-M6-L
M8	8,00	9,6	8,1	3,70	2,4	9,6	FH-M8-L	FHS-M8-L	FHA-M8-L

Длина «L» (±0,4), мм

FH-M2,5-L	FHS-M2,5-L	FHA-M2,5-L	6	8	10	12	15	18	-	-	-	-	-	-	-
FH-M3-L	FHS-M3-L	FHA-M3-L	6	8	10	12	15	18	20	22	25	28	30	-	-
FH-M4-L	FHS-M4-L	FHA-M4-L	6	8	10	12	15	18	20	22	25	28	30	35	38
FH-M5-L	FHS-M5-L	FHA-M5-L	-	8	10	12	15	18	20	22	25	28	30	35	38
FH-M6-L	FHS-M6-L	FHA-M6-L	-	-	10	12	15	18	20	22	25	28	30	35	38
FH-M8-L	FHS-M8-L	FHA-M8-L	-	-	-	12	15	18	20	22	25	28	30	35	38

Материал: Тип FH – оцинкованная сталь
 Тип FHS – нержавеющая сталь 300
 Тип FHA – алюминий

Применение: Тип FH – для установки в металл твердостью до HRB 80
 Тип FHS – для установки в металл твердостью до HRB 70
 Тип FHA – для установки в металл твердостью до HRB 50

Пример заказа
 Шпилька с резьбой M3 длиной 10 мм
 Материал оцинкованная сталь
 Наименование для заказа FH-M3-10

Шпильки для запрессовки



Шпилька резьбовая

Тип FH4 – нержавеющая сталь 400

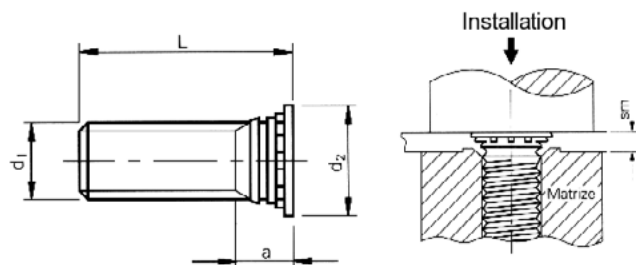

Резьба, d ₁	Ø отверстия в металле, мм +0,08	d ₂ ±0,4, мм	a макс., мм	Мин. толщина металла, sm, мм	Мин. расстояние от края заготовки до центра отверстия, мм	Тип	
						Нерж. сталь	
M3	3,00	4,6	2,10	1,0	5,6	FH4-M3-L	
M4	4,00	5,9	2,40	1,0	7,2	FH4-M4-L	
M5	5,00	6,5	2,70	1,0	7,2	FH4-M5-L	

Длина «L»

Тип	6	8	10	12	15	18	20	25	-	-
FH4-M3-L										
FH4-M4-L									30	35
FH4-M5-L									30	35

Материал: Тип FH4 – нержавеющая сталь 400

Применение: Тип FH4 – для установки в металл твердостью до HRB 92

Рекомендуемые размеры матриц (нижний инструмент):

Резьба	A +0,080	B ±0,05	C ±0,05	P ±0,025	R ₁ макс.	R ₂ макс.
M3	3,05	3,81	4,57	0,25	0,08	0,13
M4	4,04	4,95	5,82	0,25	0,08	0,13
M5	5,08	6,15	7,16	0,25	0,08	0,13

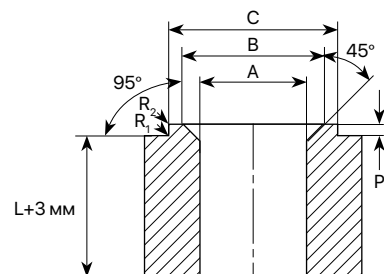

Резьбовая шпилька с уменьшенным диаметром основания

Тип FHL – оцинкованная сталь

Тип FHLS – нержавеющая сталь 300

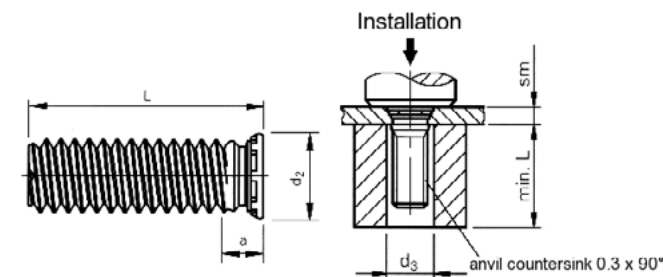

Резьба, d ₁	Ø отверстия в металле, мм +0,08	d ₂ ±0,4, мм	d ₃ мм	a макс., мм	Мин. толщина металла, sm, мм	Мин. расстояние от края заготовки до центра отверстия, мм	Тип	
							Оцинкованная сталь	Нержавеющая сталь
M2,5	2,50	3,15	2,6	2,10	1,0	2,8	FHL-M2,5-L	FHLS-M2,5-L
M3	3,00	3,65	3,1	2,10	1,0	3,3	FHL-M3-L	FHLS-M3-L
M4	4,00	4,65	4,1	2,40	1,0	4,3	FHL-M4-L	FHLS-M4-L
M5	5,00	5,90	5,1	2,70	1,0	5,6	FHL-M5-L	FHLS-M5-L

Длина «L»

Тип	FHL-M2,5-L	FHLS-M2,5-L	FHA-M2,5-L	6	8	10	12	15	18	-	-	-	-
FHL-M3-L										20	25	-	-
FHL-M4-L										20	25	30	35
FHL-M5-L										20	25	30	35

Минимальный диаметр основания обеспечивает установку шпильки с минимальным расстоянием от края заготовки. Возможно применение в изделиях из пластика.

Пример заказа:

Стальная оцинкованная шпилька с резьбой M4 длиной 18 мм для установки шпильки близко к краю заготовки – FHL-M4-18.

При требовании высокой прочности на прокручивание рекомендуем использовать тип FH, FHS.

Материал: Тип FHL – оцинкованная сталь
Тип FHLS – нержавеющая сталь 300

Применение: Тип FHL – для установки в металл твердостью до HRB 80
Тип FHLS – для установки в металл твердостью до HRB 70

Шпилька не резьбовая

Тип TP – оцинкованная сталь

Тип TPS – нержавеющая сталь 300

Тип TP4 – нержавеющая сталь 400

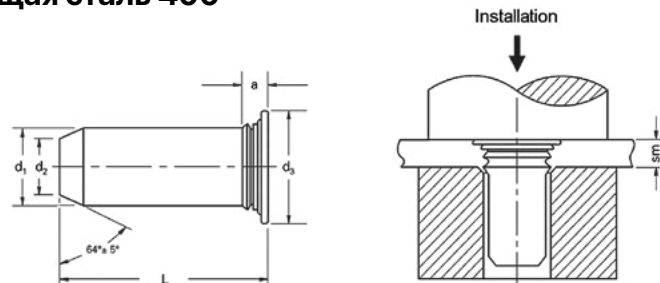

d ₁ ±0,05	Ø отверстия в металле, мм +0,08	d ₂ ±0,15, мм	d ₃ ±0,4 мм	a макс., мм	Мин. толщина металла, sm, мм	Мин. расстояние от края заготовки до центра отверстия, мм	Тип		
							Оцинкованная сталь	Нержавеющая сталь 300	Нержавеющая сталь 400
3	3,50	2,05	5,20	2,29	1,0	6,4	TP-3MM-L	TPS-3MM-L	TP4-3MM-L
4	4,50	2,82	6,12	2,29	1,0	7,1	TP-4MM-L	TPS-4MM-L	TP4-4MM-L
5	5,50	3,53	7,19	2,29	1,0	7,6	TP-5MM-L	TPS-5MM-L	TP4-5MM-L
6	6,50	4,24	8,13	2,29	1,0	7,9	TP-6MM-L	TPS-6MM-L	TP4-6MM-L

Длина «L»

Тип	8	10	12	16	-
TPS-3MM-L	8	10	12	16	-
TPS-4MM-L	8	10	12	16	-
TPS-5MM-L	-	10	12	16	20
TPS-6MM-L	-	-	12	16	20

Не резьбовая шпилька с фаской для лучшей центровки.

Материал: Тип TP – оцинкованная сталь
Тип TPS – нержавеющая сталь 300
Тип TP4 – нержавеющая сталь 400

Применение: Тип TP – для установки в металл твёрдостью до HRB 80
Тип TPS – для установки в металл твёрдостью до HRB 70
Тип TP4 – для установки в металл твёрдостью до HRB 92

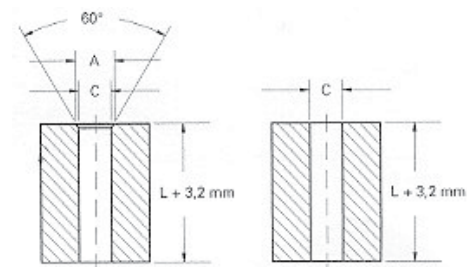

Рекомендуемые размеры матриц:

d ₁	sm	Матрица	
		A ±0,05	C ±0,05
3 мм	1 – 1,7	3,88	3,11
	>1,7	без углубления	
4 мм	1 – 1,7	4,88	4,11
	>1,7	без углубления	
5 мм	1 – 1,8	5,89	5,13
	>1,8	без углубления	
6 мм	1 – 1,9	6,89	6,12
	>1,9	без углубления	

Высокопрочная шпилька

Тип HFH – оцинкованная сталь

Тип HFHS – нержавеющая сталь 300

Тип HFHB – бронза

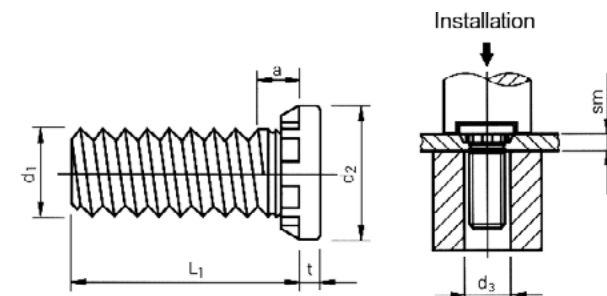

Резьба d ₁	Ø отверстия в металле, мм +0,13	d ₂ ±0,25, мм	d ₃ мм	a макс., мм	t макс., мм	Мин. толщина металла, sm, мм	Мин. расстояние от края заготовки до центра отверстия, мм	Тип		
								Оцинкованная сталь	Нержавеющая сталь	Бронза
M5	5,00	7,80	5,10	2,70	1,14	1,3	10,7	HFH-M5-L	HFHS-M5-L	HFHB-M5-L
M6	6,00	9,40	6,10	2,80	1,27	1,5	11,5	HFH-M6-L	HFHS-M6-L	HFHB-M6-L
M8	8,00	12,50	8,10	3,50	1,78	2,0	12,7	HFH-M8-L	HFHS-M8-L	HFHB-M8-L
M10	10,00	15,70	10,10	4,10	2,29	2,3	13,7	HFH-M10-L	HFHS-M10-L	HFHB-M10-L

Длина «L» (±0,4), мм

Тип	15	20	25	30	35	40	50		
HFH-M5-L	HFHS-M5-L	HFHB-M5-L	15	20	25	30	35	40	50
HFH-M6-L	HFHS-M6-L	HFHB-M6-L	15	20	25	30	35	40	50
HFH-M8-L	HFHS-M8-L	HFHB-M8-L	15	20	25	30	35	40	50
HFH-M10-L	HFHS-M10-L	HFHB-M10-L	15	20	25	30	35	40	50

Применяется для больших толщин металла. Увеличенный диаметр шляпки обеспечивает большее осевое усилие, что приводит к большей сопротивляемости крепежа к проворачиванию.

Материал: Тип HFH – оцинкованная сталь
Тип HFHS – нержавеющая сталь 300
Тип HFHB – бронза

Применение: Тип HFH – для установки в металл твердостью до HRB 85
Тип HFHS – для установки в металл твердостью до HRB 70
Тип HFHB – для установки в металл твердостью до HRB 55

Пример заказа

Шпилька с резьбовая M6 длиной 25 мм

Материал Нержавеющая сталь

Наименование для заказа HFHS-M6-25

Резьбовая шпилька для установки во фрезерованное непроходное отверстие

Тип СНА, CFHA – алюминий

Тип СНС, CFHC – нержавеющая сталь 300

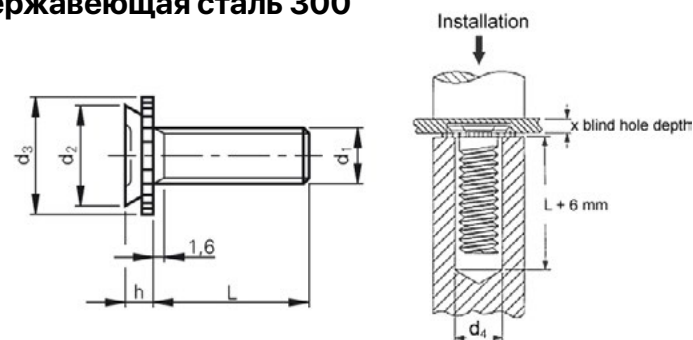

Резьба d ₁	Ø фрезерованного отверстия, мм +0,08	X, толщина фрезерованного отверстия, мм = h макс., мм	d ₂ макс., мм	d ₃ ¹ , мм ±0,25	d ₄ ¹ , мм	Мин. толщина металла, sm, мм	Мин. расстояние от края заготовки до центра отверстия, мм	Тип	
								Алюминий	Нержавеющая сталь
M3	4,40	1,09 1,91	4,35	5,21	3,40	1,6 2,4	4,0	СНА-M3-L CFHA-M3-L	СНС-M3-L CFHC-M3-L
M4	7,40	1,09 1,91	7,35	8,33	4,40	1,6 2,4	5,6	СНА-M4-L CFHA-M4-L	СНС-M4-L CFHC-M4-L
M5	7,95	1,91	7,90	8,89	5,40	2,4	6,4	CFHA-M5-L	CFHC-M5-L
M6¹	8,75	1,91	8,72	9,80	6,40	2,4	7,5	CFHA-M6-L	CFHC-M6-L

¹Изготовление по специальному заказу

Длина «L» (±0,4), мм

СНА-M3-L	CFHA-M3-L	СНС-M3-L	CFHC-M3-L	6	8	10	12	16	20	-
СНА-M4-L	CFHA-M4-L	СНС-M4-L	CFHC-M4-L	6	8	10	12	16	20	25
-	CFHA-M5-L	-	CFHC-M5-L	-	-	10	12	16	20	25
-	CFHA-M6-L	-	CFHC-M6-L	-	-	-	-	16	20	25

Особенность этого крепежа – после установки в лист металла обратная сторона металла остается неповрежденной, ровной и гладкой.

Материал: Тип СНА, CFHA – алюминий

Тип СНС, CFHC – нержавеющая сталь 300

Применение: Тип СНА, CFHA – для установки в металл твердостью до HRB 50

Тип СНС, CFHC – для установки в металл твердостью до HRB 70

Внимание: диаметр отверстия ответной части может быть больше диаметра резьбы – d₁ +0,5 мм.

Для каждого типоразмера можно заказать соответствующую фрезу.

Втулки для запрессовки

Резьбовая втулка для установки во фрезерованное непроходное отверстие

Тип CSS, CSOS – нержавеющая сталь 300

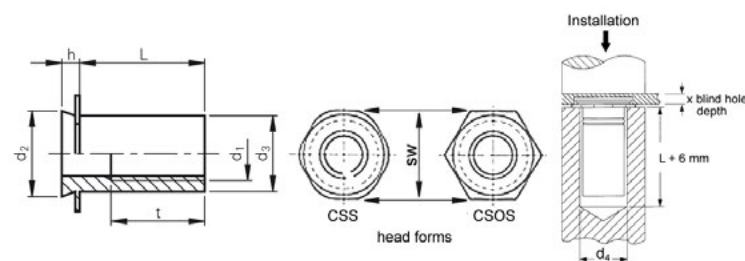

Резьба d ₁	Ø фрезерованного отверстия, мм +0,08	X, толщина фрезерованного отверстия, мм = h макс., мм	d ₂ макс., мм	d ₃ , мм	Sw ±0,13, мм	t мин., мм	Мин. толщина металла, sm, мм	Мин. расстояние от края заготовки до центра отверстия, мм	Тип
									Нержавеющая сталь
M3	5,40	1,09 1,91	5,39	4,20	6,35	5,0	1,6 2,4	4,8	CSS-M3-L CSOS-M3-L
M4	7,95	1,09 1,91	7,90	6,23	8,74	6,5	1,6 2,4	6,4	CSS-M4-L CSOS-M4-L
M5	8,75	1,91	8,72	7,37	9,53	9,6	2,4	7,2	CSOS-M5-L
M6	9,90	1,91	9,89	9,00	11,11	9,6	2,4	9,5	CSOS-M6-L

Длина «L» (+ 0,05/-0,13), мм

CSS-M3-L CSOS-M3-L	4	6	8	10	12	-	-	-
CSS-M4-L CSOS-M4-L	4	6	8	10	12	16	20	-
CSOS-M5-L	-	-	8	10	12	16	20	25
CSOS-M6-L	-	-	-	10	12	16	20	25

Втулки, длина которых более 10 мм, изготавливаются неполнопроходными (с несквозным отверстием). Особенность этого крепежа – после установки в лист металла обратная сторона металла остается неповрежденной, ровной и гладкой.

Материал: нержавеющая сталь 300

Применение: для установки в металл твердостью до HRB 70

Внимание: Для каждого типоразмера можно заказать соответствующую фрезу.

Резьбовая втулка с уменьшенным диаметром основания

Тип DSOS – нержавеющая сталь 300

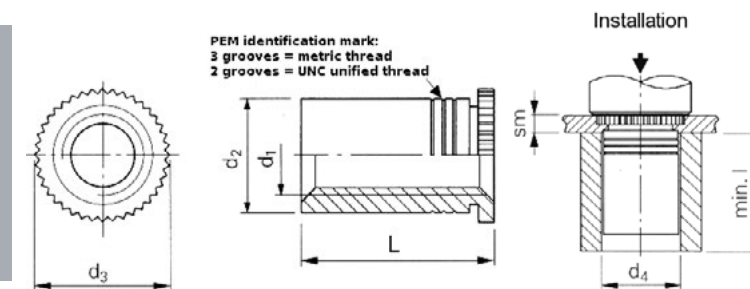

Резьба d ₁	Ø отверстия в металле, мм +0,08	d ₂ +0,13, мм	d ₃ , мм	d ₄ +0,2, мм	L + 0,05 - 0,13, мм	Мин. толщина металла, sm, мм	Мин. расстояние от края заготовки до центра отверстия, мм	Тип
								Нержавеющая сталь
M3	4,20	4,19	4,92	4,3	6,35	1,0	3,2	DSOS-M3-6,35
	4,20	4,19	4,92	4,3	7,00	1,0	3,2	DSOS-M3-7

Макс. рекомендуемая величина затяжки винта, Н*м	Алюминий толщиной 1 мм		
	Проталкивание, Н	Выталкивание, Н	Крутящий момент (проворот), Н*м
0,44	~ 4500	~ 223	~ 1,1

Макс. рекомендуемая величина затяжки винта, Н*м	Сталь толщиной 1 мм		
	Проталкивание, Н	Выталкивание, Н	Крутящий момент (проворот), Н*м
0,44	~ 5800	~ 334	~ 1,1

Минимальный диаметр основания втулки обеспечивает установку втулки на минимальное расстояние от края заготовки без ее деформации.

Материал: нержавеющая сталь 300

Применение: для установки в металл твердостью до HRB 70

Полнопроходная (сквозная) резьбовая втулка с шестигранным основанием

Тип SO – оцинкованная сталь
 Тип SOA – алюминий
 Тип SOS – нержавеющая сталь 300

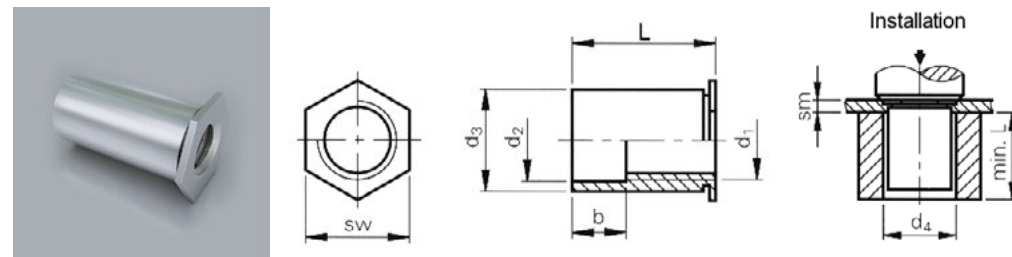

Резьба d ₁	Ø отверстия в металле, мм +0,08	d ₂ ±0,13, мм	d ₃ 0 -0,13, мм	d ₄ , мм	sw, мм	Мин. толщина металла, sm, мм	Мин. расстояние от края заготовки до центра отверстия, мм	Тип		
								Оцинкованная сталь	Алюминий	Нержавеющая сталь
M3	4,20	3,20	4,19	4,4	4,8	1,0	6,0	SO-M3-L	SOA-M3-L	SOS-M3-L
	5,40	3,20	5,39	5,6	6,4	1,0	6,8	SO-3,5-M3-L	SOA-3,5-M3-L	SOS-3,5-M3-L
M4	7,20	4,80	7,12	7,3	7,9	1,3	8,0	SO-M4-L	SOA-M4-L	SOS-M4-L
M5	7,20	5,35	7,12	7,3	7,9	1,3	8,0	SO-M5-L	SOA-M5-L	SOS-M5-L

Длина «L» (+ 0,05/-0,13), мм

SO-M3-L SO-3,5-M3-L	SOA-M3-L SOA-3,5-M3-L	SOS-M3-L SOS-3,5-M3-L	3	4	6	8	10	12	14	16	18	-	-	-
SO-M4-L	SOA-4-L	SOS-M4-L	3	4	6	8	10	12	14	16	18	20	22	25
SO-M5-L	SOA-M5-L	SOS-M5-L	-	4	6	8	10	12	14	16	18	20	22	25
Длина не резьбовой части b ±0,25, мм			-	-	-	-	04	04	04	08	08	08	11	11

Материал: Тип SO – оцинкованная сталь
 Тип SOA – алюминий
 Тип SOS – нержавеющая сталь 300

Применение: Тип SO – для установки в металл твердостью до HRB 80
 Тип SOA – для установки в металл твердостью до HRB 50
 Тип SOS – для установки в металл твердостью до HRB 70

Неполнопроходная (закрытая) резьбовая втулка с шестигранным основанием

Тип BSO – оцинкованная сталь
 Тип BSOA – алюминий
 Тип BSOS – нержавеющая сталь 300

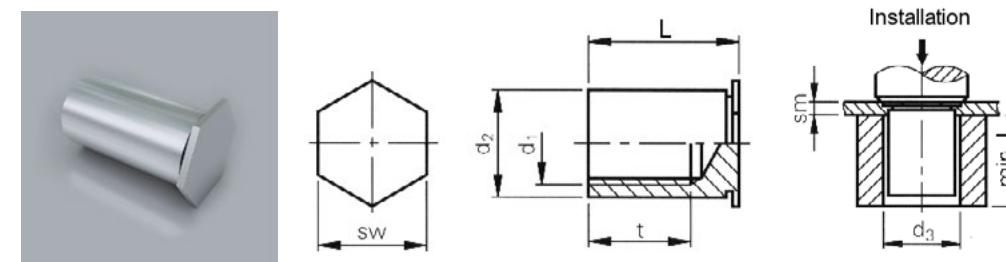

Резьба d ₁	Ø отверстия в металле, мм +0,08	d ₂ -0,13, мм	d ₃ , мм	sw, мм	Мин. толщина металла, sm, мм	Мин. расстояние от края заготовки до центра отверстия, мм	Тип		
							Оцинкованная сталь	Алюминий	Нержавеющая сталь
M3	4,20	4,19	4,4	4,8	1,0	6,0	BSO-M3-L	BSOA-M3-L	BSOS-M3-L
	5,40	5,39	5,6	6,4	1,0	6,8	BSO-3,5-M3-L	BSOA-3,5-M3-L	BSOS-3,5-M3-L
M4	7,20	7,12	7,3	7,9	1,3	8,0	BSO-M4-L	BSOA-M4-L	BSOS-M4-L
M5	7,20	7,12	7,3	7,9	1,3	8,0	BSO-M5-L	BSOA-M5-L	BSOS-M5-L

Длина «L» (+ 0,05/-0,13), мм

BSO-M3-L BSO-3,5-M3-L	BSOA-M3-L BSOA-3,5-M3-L	BSOS-M3-L BSOS-3,5-M3-L	6	8	10	12	14	16	18	20	22	25
BSO-M4-L	BSOA-4-L	BSOS-M4-L	-	8	10	12	14	16	18	20	22	25
BSO-M5-L	BSOA-M5-L	BSOS-M5-L	-	8	10	12	14	16	18	20	22	25
t_{min}, мм			-	3,2	4	04	05	6,5	6,5	9,5	9,5	9,5

Материал: Тип BSO – оцинкованная сталь
 Тип BSOA – алюминий
 Тип BSOS – нержавеющая сталь 300

Применение: Тип BSO – для установки в металл твердостью до HRB 80
 Тип BSOA – для установки в металл твердостью до HRB 50
 Тип BSOS – для установки в металл твердостью до HRB 70

Резьбовая втулка для заземления печатных плат

Тип SOAG – алюминий

Тип SOSG – нержавеющая сталь 300

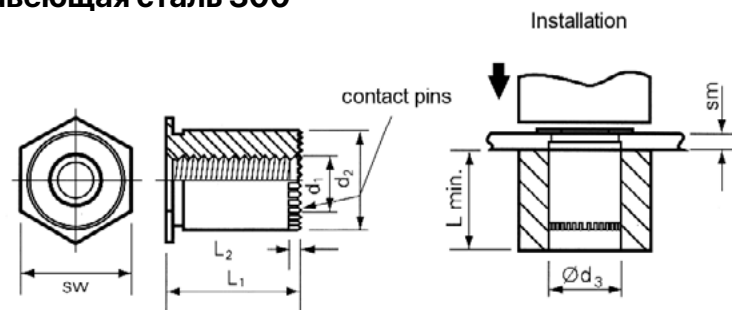

Резьба d_1	\varnothing отверстия, мм +0,08	d_2 0 -0,13, мм	d_3 +0,08 0, мм	Sw $\pm 0,25$, мм	Мин. толщина металла, sm, мм	L_2 , мм	Тип	
							Алюминий	Нержавеющая сталь
M3	5,40	5,39	5,5	6,4	1,0	0,76	SOAG-3,5-M3-L	SOSG-3,5-M3-L

Длина «L» (+ 0,25), мм

SOAG-3,5-M3-L	SOSG-3,5-M3-L	6	8	10	12
----------------------	---------------	---	---	----	----

Резьбовая втулка используется для установки в стальные и алюминиевые заготовки для заземления печатных плат.

Материал: Тип SOAG – алюминий
Тип SOSG – нержавеющая сталь 300

Применение: Тип SOAG – для установки в металл твердостью до HRB 50
Тип SOSG – для установки в металл твердостью до HRB 70



Винты для запрессовки в листовые материалы

Подпружиненный, невыпадающий винт

Тип PF30 – никелированная сталь

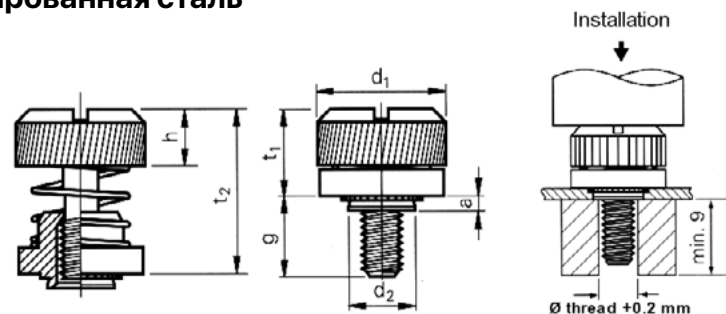

Резьба d ₁	Ø отверстия, мм +0,08	d ₁ +0,4 -0,13, мм	d ₂ макс., мм	a макс., мм	Мин. толщина металла, sm, мм	g ±0,4, мм	h ±0,13, мм	t ₁ макс., мм	t ₂ ±0,4, мм	Мин. расстояние от края заготовки до центра отверстия, мм	Тип
M3	5,50	10,31	5,48	0,97 1,48	1,0 1,5	7,62	5,13	8,26	15,11	6,60	PF31-M3-30 PF32-M3-30
M4	6,40	11,89	6,38	0,97 1,48	1,0 1,5	7,62	5,26	8,38	15,24	7,37	PF31-M4-30 PF32-M4-30
M5	8,00	13,46	7,98	0,97 1,48	1,0 1,5	7,62	5,59	8,51	15,37	8,38	PF31-M5-30 PF32-M5-30
M6	9,50	15,88	9,48	1,48	1,5	8,89	6,12	9,78	17,15	9,65	PF32-M6-35

Подпружиненный, невыпадающий винт для монтажа и демонтажа панелей, крышек, электронных плат и др. Разработан для минимальной толщины металла от 1,0 мм.

Материал: никелированная сталь

Применение: для установки в металл твердостью до HRB 60

Подпружиненный, невыпадающий винт

Тип PFC2 – нержавеющая сталь

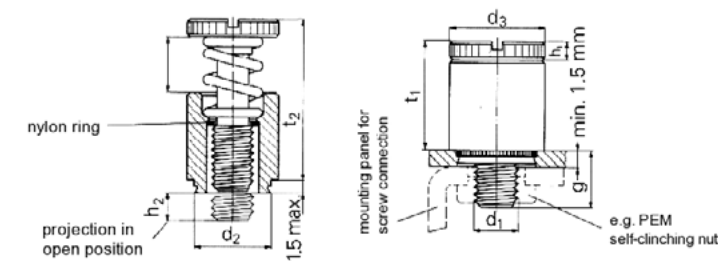

Резьба d ₁	Ø отверстия, мм +0,08	g ±0,4, мм	h ₂ ±0,4, мм	d ₂ макс., мм	d ₃ +0,4 -0,13, мм	h ₁ ±0,13, мм	t ₁ макс., мм	t ₂ ±1,02, мм	Мин. расстояние от края заготовки до центра отверстия, мм	Тип
M3	6,75	6,4 9,5	0 3,2	6,71	7,92	1,83	9,14	13,72	6,35	PFC2-M3-40 PFC2-M3-62
M4	7,95	7,9 11,1 14,3	0 3,2 6,4	7,90	9,53	2,08	11,43	17,53	7,87	PFC2-M4-50 PFC2-M4-72 PFC2-M4-94
M5	8,75	7,9 11,1 14,3	0 3,2 6,4	8,72	10,31	2,08	11,47	17,53	8,63	PFC2-M5-50 PFC2-M5-72 PFC2-M5-94
M6	10,50	9,5 12,7 15,9	0 3,2 6,4	10,47	11,89	2,46	14,73	22,35	9,65	PFC2-M6-60 PFC2-M6-82 PFC2-M6-04

Подпружиненный, невыпадающий винт для монтажа и демонтажа панелей, крышек, электронных плат и др.

Материал: нержавеющая сталь AISI 300

Применение: для установки в металл твердостью до HRB 70

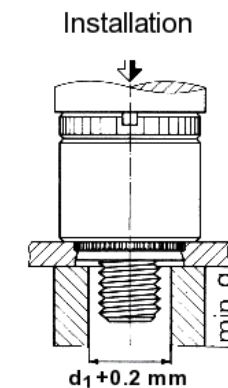

Подпружиненный, неразборный винт

Тип PF11

Installation

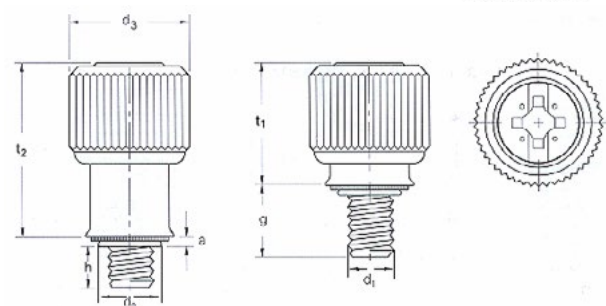
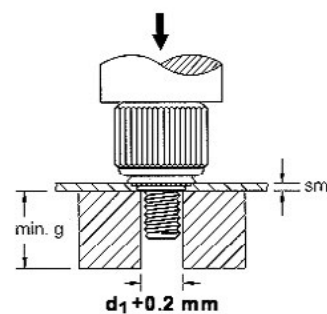

Резьба d_1	\varnothing отверстия, мм +0,08	d_2 макс., мм	d_3 $\pm 0,25$, мм	a макс., мм	sm мин., мм	g $\pm 0,64$, мм	h $\pm 0,64$, мм	t_1 , мм	t_2 , мм	Мин. расстояние от края заготовки до центра отверстия, мм	Тип
M3	5,56	5,53	10,46	0,92	0,92	4,32 5,84 7,37	0,00 1,52 3,05	7,87	11,43	7,11	PF11-M3-0 PF11-M3-1 PF11-M3-2
M4	7,92	7,90	13,06	0,92	0,92	5,84 7,37 8,89	0,00 1,52 3,05	11,43	16,26	8,38	PF11-M4-0 PF11-M4-1 PF11-M4-2
M5	7,92	7,90	13,06	0,92	0,92	5,84 7,37 8,89	0,00 1,52 3,05	11,43	16,26	8,38	PF11-M5-0 PF11-M5-1 PF11-M5-2
M6	9,53	9,50	14,61	0,92	0,92	7,37 8,89 10,41	0,00 1,52 3,05	13,46	20,07	11,68	PF11-M6-0 PF11-M6-1 PF11-M6-2

Подпружиненный невыпадающий винт для монтажа и демонтажа панелей, крышек, электронных плат и др.

Материал: кнопка – алюминий,
втулка – никелированная сталь,
винт и пружина – нержавеющая сталь

Применение: для установки в металл твердостью до HRB 80

Невыпадающий винт

Тип PFHV

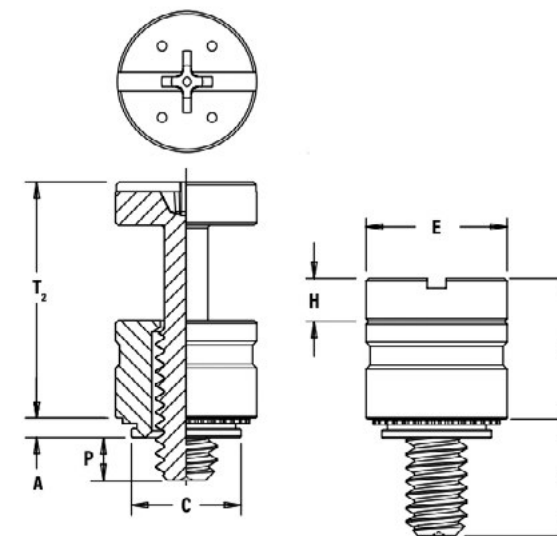

Резьба	Код длины винта	A (макс), мм	Минимальная толщина заготовки, мм	\varnothing отверстия в заготовке, мм + 0,8	C макс., мм	E $\pm 0,25$	G $\pm 0,64$	H $\pm 0,13$	P $\pm 0,64$	T_1	T_2	Мин. расстояние от края заготовки до центра отверстия, мм
M3×0,5	0	0,92	0,92	5,5	5,49	6,95	5,55 7,56	2,03	0 1,9	6,69	11,25	5,8
	1											
M3,5×0,6	0	0,92	0,92	6,0	5,98	7,45	6,01 8,42	2,34	0 2,3	7,45	12,47	6,3
	1											
M4×0,7	0	0,92	0,92	6,4	6,38	7,85	6,59	2,79	0	8,50	14,10	6,7

Материал:

Применение: для установки в металл твердостью до

Дистанционный штифт с защелкой

Тип SSS – оцинкованная сталь
 Тип SSA – алюминий
 Тип SSC – нержавеющая сталь 400

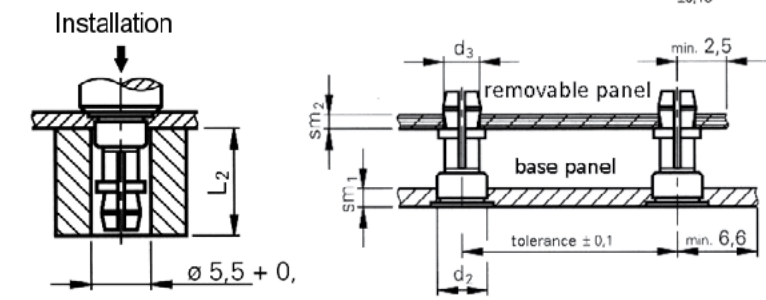
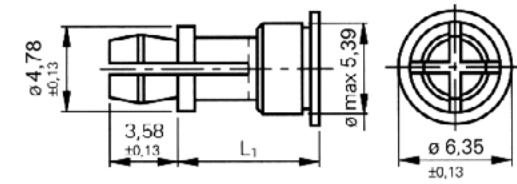

Ø номинальный, мм	Ø d ₂ отверстия в базовой пластине, мм +0,08	Ø d ₃ Отверстия в съёмной пластине, мм +0,08	L ₁ 0,15, мм	L ₂ мм	sm ₁ мин., мм	sm ₂ мм	Тип		
							Алюминий	Нерж.сталь	Оцинкованная сталь
4	5,40	4,0	8	13	1,0	1,0-1,8	SSA-4MM-8	SSC-4MM-8	SSS-4MM-8
			10	15			SSA-4MM-10	SSC-4MM-10	SSS-4MM-10
			12	17			SSA-4MM-12	SSC-4MM-12	SSS-4MM-12
			14	19			SSA-4MM-14	SSC-4MM-14	SSS-4MM-14
			16	21			SSA-4MM-16	SSC-4MM-16	SSS-4MM-16
			18	23			SSA-4MM-18	SSC-4MM-18	SSS-4MM-18
			20	25			SSA-4MM-20	SSC-4MM-20	SSS-4MM-20
			22	27			SSA-4MM-22	SSC-4MM-22	SSS-4MM-22
			25	30			SSA-4MM-25	SSC-4MM-25	SSS-4MM-25

Дистанционный штифт с защелкой. Крепёж с пружинными свойствами надёжно удерживает панель (плату) в сборочном узле, а также позволяет произвести быстрый демонтаж панели (платы). Нет необходимости применять винты и другие резьбовые крепежные элементы для фиксации. Типы SSA, SSC, SSS для установки в металлические заготовки.

Материал: Тип SSS – оцинкованная сталь
 Тип SSA – алюминий
 Тип SSC – нержавеющая сталь 400
 Применение: Тип SSS – для установки в металл твердостью до HRB 60
 Тип SSA – для установки в металл твердостью до HRB 50
 Тип SSC – для установки в металл твердостью до HRB 70

Максимальное усилие при первом защелкивании: SSA – 44 Н, SSC – 89 Н, SSS – 89 Н
 Минимальное усилие при первом снятии: SSA – 13 Н, SSC – 27 Н, SSS – 27 Н
 Минимальное усилие при 15-ти кратном снятии: SSA – 4 Н, SSC – 9 Н, SSS – 9 Н

Другие виды запрессовочного крепежа

Дистанционная защелка

Тип KSSB – бронза

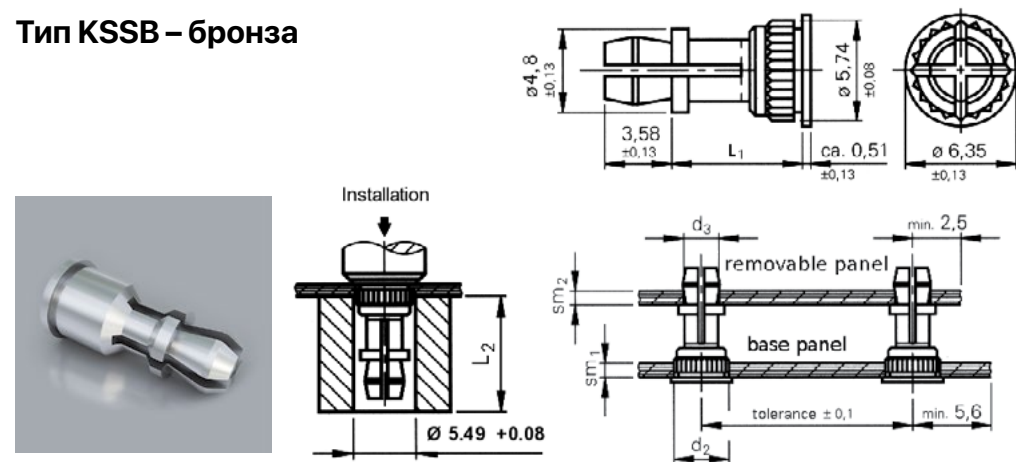

Ø номинальный, мм	Ø d ₂ отверстия в базовой пластине, мм +0,08	Ø d ₃ отверстия в съёмной пластине, мм +0,08	L ₁ 0,15, мм	L ₂ мм	sm ₁ мин., мм	sm ₂ мин., мм	Тип
							Бронза
4	5,40	4,0	8	13	1,25	1,0-1,8	KSSB-4MM-8
							KSSB-4MM-10
							KSSB-4MM-12
							KSSB-4MM-14
							KSSB-4MM-16
							KSSB-4MM-18
							KSSB-4MM-20
							KSSB-4MM-22
KSSB-4MM-25							

Дистанционная защелка. Крепёж с пружинным действием надёжно удерживает панель (плату) в сборочном узле, а также позволяет произвести быстрый демонтаж панели (платы).

Для фиксации нет необходимости применять винты и другие резьбовые крепежные элементы.

Тип KSSB для установки в печатные платы.

Материал: бронза

Применение: для установки в печатные платы или пластик твердостью до HRB 65 (базовая пластина).

Максимальное усилие при первом защелкивании – 58 Н

Минимальное усилие при первом снятии – 13 Н

Минимальное усилие при 15-ти кратном снятии – 4 Н

Дистанционная защелка

Тип SKC – нержавеющая сталь 300

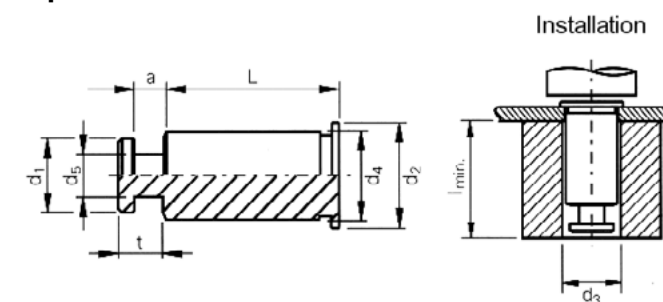

d ₁ , ±0,08 мм	d ₂ , мм	d ₃ , мм +0,08	d ₄ макс., мм	d ₅ , ±0,08 мм	a ±0,08, мм	t макс., мм	Тип
4,5	6,35	5,5	5,38	2,5	1,72	2,75	Нержавеющая сталь SKC-61,5-L

Длина «L», мм

SKC-61,5-L	6	8	10	12	14	16	18	20	22	25
------------	---	---	----	----	----	----	----	----	----	----

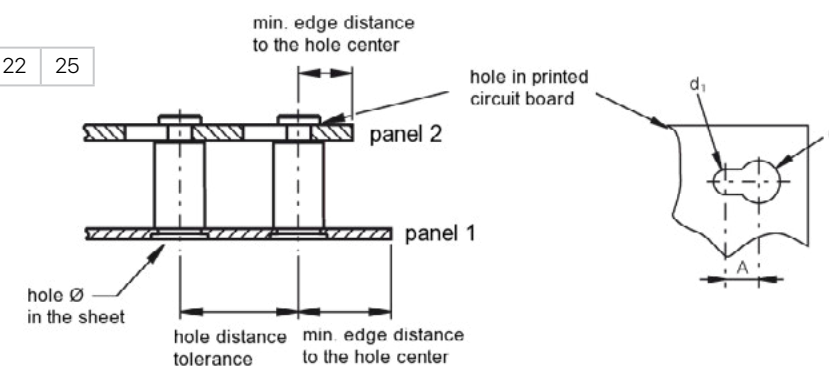

Тип	Металлическая пластина				Плата				
	Ø отверстия в металле, мм	sm мин., мм	Мин. расстояние от края заготовки до центра отверстия, мм	Допуск на межосевое расстояние, мм	Ø отверстия в плате, мм			Мин. расстояние от края заготовки до центра отверстия, мм	Толщина платы, мм
					d ₁ ±0,08, мм	d ₂ ±0,08, мм	A мин., мм		
SKC-61,5	5,40	1,0	6,6	±0,13	3	5	3,75	4,1	1,45-1,62

Дистанционный штифт для быстрого монтажа/демонтажа печатных плат.

Материал: нержавеющая сталь 300

Применение: для установки в металл твердостью до HRB 70

Пример заказа: для металлической платы толщиной 2,0 мм,

расстояние между металлической пластиной и платой ~ 18 мм

Наименование для заказа SKC-61,5-20

Соединительный элемент для перпендикулярного крепления

Тип RAA – алюминий



Side view: with attached side sheet, with self tapping screws

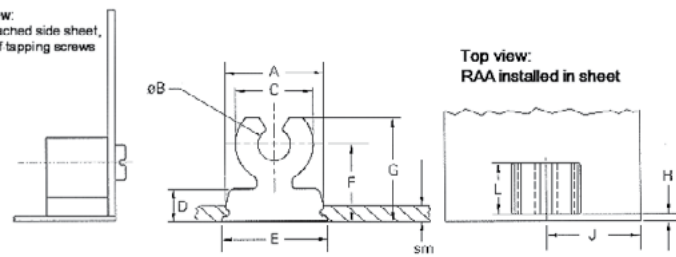

Резьба винта	A ±0,08 мм	ØB ±0,1 мм	C, мм	D, мм	E, ±0,15 мм	F, ±0,15 мм	G, мм	Мин. расст. от края заготовки H, мм	Мин. расст. от края заготовки J, мм	sm мин., мм	L	Размеры отверстия в металле +0,05 -0,03, мм	Тип
M3 × 0,5	7,9	2,77	6,35	3,18	9,42	7	9,27	1,02	9,1 10,7	1,0	4 6	8×4 8×6	RAA M3-7-4 RAA M3-7-6
M4 × 0,7	9,9	3,68	8,89	3,18	11,43	9	12,19	1,02	14,7 16,3	1,0	7 9	10×7 10×9	RAA M4-9-7 RAA M4-9-9

Материал: алюминий

Применение: для установки в металл твердостью до HRB 45

Рекомендуемые размеры матриц:

Резьба	Размеры матрицы				Артикул матрицы
	P ±0,03	M ±0,03	T ±0,1	R мин.	
M3	6,53	8,02	2,54	10,8	8002713
M4	9,07	10,03	2,54	12,7	8002714

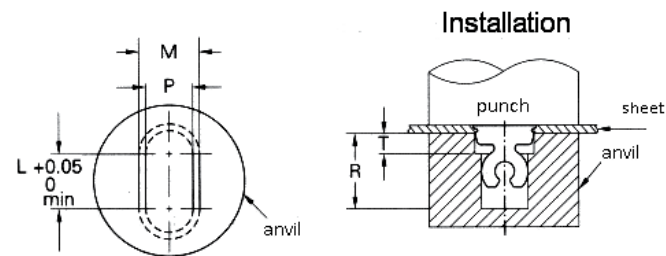

Резьбовая шпилька для установки в печатные платы и пластик

Тип KFH – фосфористая бронза с покрытием оловом

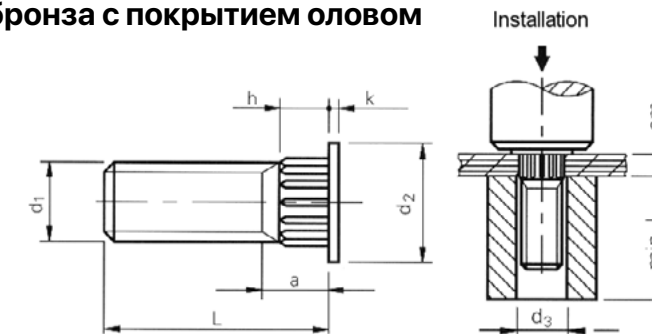

Резьба d ₁	Ø отверстия в металле, мм	d ₂ ±0,25 мм	d ₃ + 0,1 мм	L ±0,25 мм	k ±0,13 мм	a макс., мм	h макс., мм	sm мин., мм	Мин. расстояние от края заготовки до центра отверстия, мм	Тип
M2,5	2,6	3,85	2,6	6	0,51	2,6	1,65	1,53	2,8	KFH-M2,5-6
				8						KFH-M2,5-8
				10						KFH-M2,5-10
				12						KFH-M2,5-12
M3	3,0	4,58	3,1	6	0,51	2,3	1,65	1,53	3,8	KFH-M3-6
				8						KFH-M3-8
				10						KFH-M3-10
				12						KFH-M3-12
				15						KFH-M3-15
M4	4,2	5,74	4,1	6	0,51	2,3	1,65	1,53	5,1	KFH-M4-6
				8						KFH-M4-8
				10						KFH-M4-10
				12						KFH-M4-12
				15						KFH-M4-15
				18						KFH-M4-18
M5	5,0	6,60	5,1	6	0,51	2,3	1,65	1,53	5,3	KFH-M5-6
				8						KFH-M5-8
				10						KFH-M5-10
				12						KFH-M5-12
				15						KFH-M5-15
18	KFH-M5-18									

Предназначена для установки в печатные платы и пластик. Пригодна для пайки.

Материал: фосфористая бронза с покрытием оловом

Применение: для установки в печатные платы и пластик твердостью до HRB 55

Резьбовая гайка для установки в печатные платы

Тип KF2 – оцинкованная сталь

Тип KFS2 – нержавеющая сталь 300

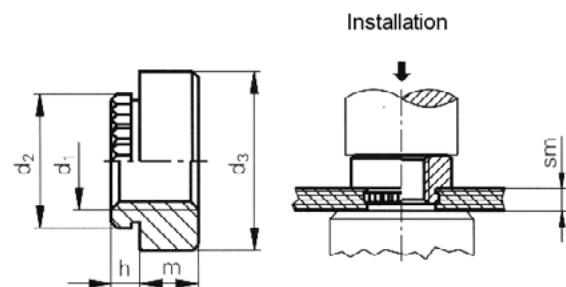

Резьба d ₁	Ø отверстия в металле +0,08, мм	d ₂ ±0,08 мм	d ₃ +0,13 мм	m ±0,13 мм	h макс., мм	sm мин., мм	Мин. расстояние от края заготовки до центра отверстия, мм	Тип	
								Оцинкованная сталь	Нержавеющая сталь
M2	3,70	4,19	5,56	1,5	1,53	1,53	4,2	KF2-M2	KFS2-M2
M2,5	4,20	4,68	5,56	1,5	1,53	1,53	4,4	KF2-M2,5	KFS2-M2,5
M3	4,20	4,68	5,56	1,5	1,53	1,53	4,4	KF2-M3	KFS2-M3
M4	6,40	6,86	8,74	2,0	1,53	1,53	6,4	KF2-M4	KFS2-M4
M5	6,90	7,37	9,53	3,0	1,53	1,53	7,1	KF2-M5	KFS2-M5

Материал: Тип KF2 – оцинкованная сталь
Тип KFS2 – нержавеющая сталь 300

Применение: Для установки в печатные платы, стекловолокно, фенолоальдегидный полимер, нейлон, органическое стекло, также для заготовок из алюминия и магния с твердостью до HRB 60

Резьбовые и не резьбовые втулки для сборки или дистанционной установки элементов

Тип KFE – сталь луженая оловом

Тип KFSE – нержавеющая сталь 300

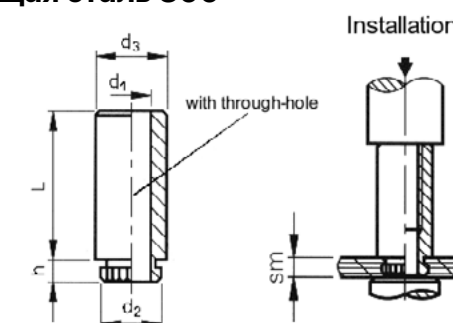
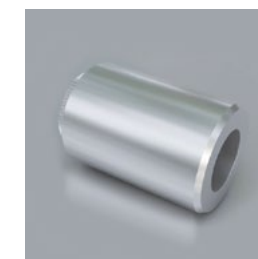

Резьба d ₁	Ø отверстия в металле +0,08, мм	d ₂ ±0,08 мм	d ₃ +0,13 мм	h макс., мм	sm мин., мм	Мин. расстояние от края заготовки до центра отверстия, мм	Тип	
							Сталь луженая оловом	Нержавеющая сталь
M3	4,20	4,68	5,56	1,53	1,53	4,4	KFE-M3-L	KFSE-M3-L
Ø 3,6 +0,10 -0,08	5,40	5,87	7,14	1,53	1,53	5,5	KFE-3,6-L	KFSE-3,6-L
Ø 4,2 +0,10 -0,08	6,40	6,86	8,74	1,53	1,53	7,1	KFE-4,2-L	KFSE-4,2-L

Длина «L», мм

KFE-M3-L	KFSE-M3-L	3	4	6	8	10	12	14	16
KFE-3,6-L	KFSE-3,6-L								
KFE-4,2-L	KFSE-4,2-L								
t_{мин.}		3	4	6	8	10	9,5±0,4		

Резьбовые и не резьбовые втулки предназначены для сборки или дистанционной установки элементов.

Материал: Тип KFE – сталь луженая оловом
Тип KFSE – нержавеющая сталь 300

Применение: Для установки в печатные платы, стекловолокно, фенолоальдегидный полимер, нейлон, органическое стекло, также для заготовок из алюминия и магния с твердостью до HRB 60

- Гладкая цилиндрическая полнопроходная/открытая. Стандартный борт. Сталь оцинкованная 62
- Гладкая цилиндрическая полнопроходная/открытая. Уменьшенный борт. Сталь оцинкованная 63
- Гладкая цилиндрическая полнопроходная/открытая. Потайной борт. Сталь оцинкованная 64
- Шлицевая (с насечкой) цилиндрическая полнопроходная/открытая. Стандартный борт. Сталь оцинкованная 65
- Шлицевая (с насечкой) цилиндрическая полнопроходная/открытая. Уменьшенный борт. Сталь оцинкованная 66
- Шлицевая (с насечкой) цилиндрическая полнопроходная/открытая. Потайной борт. Сталь оцинкованная 67
- Полушестигранная полнопроходная/открытая. Стандартный борт. Сталь оцинкованная 68
- Полушестигранная полнопроходная/открытая. Уменьшенный борт. Сталь оцинкованная 69
- Шестигранная полнопроходная/открытая. Стандартный борт. Сталь оцинкованная 70
- Шестигранная полнопроходная/открытая. Уменьшенный борт. Сталь оцинкованная 71
- Гладкая цилиндрическая неполнопроходная/закрытая. Стандартный борт. Сталь оцинкованная 72
- Гладкая цилиндрическая неполнопроходная/закрытая. Уменьшенный борт. Сталь оцинкованная 73
- Гладкая цилиндрическая неполнопроходная/закрытая Потайной борт. Сталь оцинкованная 74
- Шлицевая (с насечкой) цилиндрическая неполнопроходная/закрытая. Стандартный борт. Сталь оцинкованная 75
- Шлицевая цилиндрическая неполнопроходная/закрытая. Уменьшенный борт. Сталь оцинкованная 76
- Шлицевая цилиндрическая неполнопроходная/закрытая Потайной борт. Сталь оцинкованная 77
- Полушестигранная неполнопроходная/закрытая. Стандартный борт. Сталь оцинкованная 78
- Полушестигранная неполнопроходная/закрытая. Уменьшенный борт. Сталь оцинкованная 79
- Шестигранная неполнопроходная/закрытая. Стандартный борт. Сталь оцинкованная 80
- Шестигранная неполнопроходная/закрытая. Уменьшенный борт. Сталь оцинкованная 81
- Гладкая цилиндрическая полнопроходная/открытая. Стандартный борт. Сталь нержавеющая 82
- Гладкая цилиндрическая полнопроходная/открытая. Уменьшенный борт. Сталь нержавеющая 83
- Гладкая цилиндрическая полнопроходная/открытая. Потайной борт. Сталь нержавеющая 84
- Шлицевая (с насечкой) цилиндрическая полнопроходная/открытая. Стандартный борт. Сталь нержавеющая 85
- Шлицевая (с насечкой) цилиндрическая полнопроходная/открытая. Уменьшенный борт. Сталь нержавеющая 86
- Шлицевая (с насечкой) цилиндрическая полнопроходная/открытая. Потайной борт. Сталь нержавеющая 87
- Полушестигранная полнопроходная/открытая. Стандартный борт. Сталь нержавеющая 88
- Полушестигранная полнопроходная/открытая. Уменьшенный борт. Сталь нержавеющая 89
- Шестигранная полнопроходная/открытая. Стандартный борт. Сталь нержавеющая 90
- Шестигранная полнопроходная/открытая. Уменьшенный борт. Сталь нержавеющая 91
- Гладкая цилиндрическая неполнопроходная/закрытая. Стандартный борт. Сталь нержавеющая 92
- Гладкая цилиндрическая неполнопроходная/закрытая. Уменьшенный борт. Сталь нержавеющая 93
- Шлицевая (с насечкой) цилиндрическая неполнопроходная/закрытая. Стандартный борт. Сталь нержавеющая 94
- Шлицевая (с насечкой) цилиндрическая неполнопроходная/закрытая. Уменьшенный борт. Сталь нержавеющая 95
- Полушестигранная неполнопроходная/закрытая. Стандартный борт. Сталь нержавеющая 96
- Полушестигранная неполнопроходная/закрытая. Уменьшенный борт. Сталь нержавеющая 97
- Полушестигранная неполнопроходная/закрытая. Стандартный борт. Сталь нержавеющая 98
- Полушестигранная неполнопроходная/закрытая. Уменьшенный борт. Сталь нержавеющая 99
- Шестигранная неполнопроходная/закрытая. Стандартный борт. Сталь нержавеющая 100
- Шестигранная неполнопроходная/закрытая. Уменьшенный борт. Сталь **НЕРЖАВЕЮЩАЯ** 101

ВЫТЯЖНЫЕ РЕЗЬБОВЫЕ ГАЙКИ-ЗАКЛЕПКИ



Гладкая цилиндрическая полнопроходная/ открытая. Стандартный борт. Сталь оцинкованная

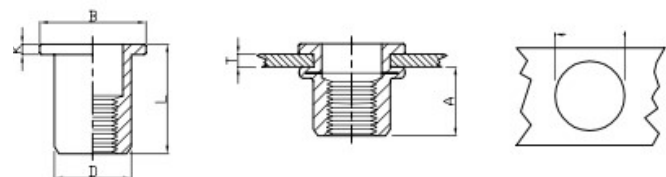

Резьба	Артикул	Толщина металла, мм	A, мм	Диаметр отверстия, мм	D, мм	B, мм	K, мм	L, мм	Цена с НДС, Евро/1000 шт.
M3	FH-RB-0315	0,5-1,5	4,7	5,0	4,9	7,2	0,8	8,5	16,00
M3	FH-RB-0325	1,5-2,5						9,5	21,00
M4	FH-RB-0420	0,5-2,0	6,0	6,0	5,9	8,5	0,8	10,5	16,00
M4	FH-RB-0435	2,0-3,5						12,0	21,00
M5	FH-RB-0525	0,5-2,5	7,5	7,0	6,9	10,0	1,0	13,0	18,00
M5	FH-RB-0550	2,5-5,0	8,5					17,0	23,00
M6	FH-RB-0630	0,5-3,0	9,2	9,0	8,9	12,3	1,3	15,5	22,00
M6	FH-RB-0655	3,0-5,5						18,0	27,00
M8	FH-RB-0835	0,5-3,5	11,5	11,0	10,9	15,0	1,5	18,5	38,00
M8	FH-RB-0860	3,5-6,0						21,0	43,00
M10	FH-RB-1025	0,5-2,5	11,5	13,0	12,9	16,3	1,5	17,0	61,00
M10	FH-RB-1040	2,5-4,0	12,5	13,0	12,9	17,0	1,6	21,0	66,00
M10	FH-RB-1060	4,0-6,0						24,0	72,00
M12	FH-RB-1240	1,0-4,0	13,5	15,0	14,9	18,0	1,7	22,0	120,00
M12	FH-RB-1265	4,0-6,5						25,0	125,00
M16	FH-RB-16	2,5-5,0	20,0	21,0	20,9	26,0	2,5	33,0	291,00

Гладкая цилиндрическая полнопроходная/ открытая. Уменьшенный борт. Сталь оцинкованная

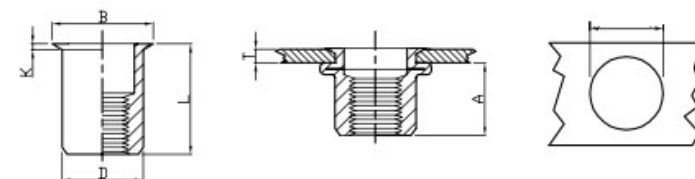

Резьба	Артикул	Толщина металла, мм	A, мм	Диаметр отверстия, мм	D, мм	B, мм	K, мм	L, мм	Цена с НДС, Евро/1000 шт.
M3	RH-RB-0315	0,5-1,5	6,2	5,0	4,9	6,0	0,5	9,0	16,00
M4	RH-RB-0420	0,5-2,0	6,5	6,0	5,9	7,0	0,5	10,5	16,00
M4	RH-RB-0440	2,0-4,0						13,0	21,00
M5	RH-RB-0520	0,5-2,0	7,0	7,0	6,9	8,0	0,5	11,5	18,00
M5	RH-RB-0540	2,0-4,0						13,0	23,00
M6	RH-RB-0625	0,5-2,5	8,5	9,0	8,9	10,5	0,6	14,	22,00
M6	RH-RB-0650	2,5-5,0				10,0		17,0	27,00
M8	RH-RB-0830	0,5-3,0	10,0	10,9	10,9	12,0	0,7	16,5	38,00
M8	RH-RB-0850	3,0-5,0						18,5	43,00
M10	RH-RB-1030	0,5-3,0	13,0	13,0	12,9	14,1	0,7	17,7	61,00
M10	RH-RB-1055	3,0-5,5						21,0	66,00

Гладкая цилиндрическая полнопроходная/ открытая. Потайной борт. Сталь оцинкованная

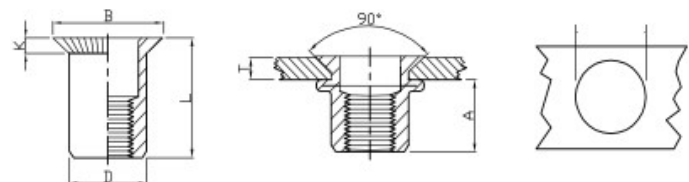

Резьба	Артикул	Толщина металла, мм	A, мм	Диаметр отверстия, мм	D, мм	B, мм	K, мм	L, мм	Цена с НДС, Евро/1000 шт.
M3	CH-RB-0335	1,6-3,5	4,5	5,0	4,9	7,8	1,5	8,5	16,00
M4	CH-RB-0430	1,5-3,0	6,5	6,0	5,9	9,0	1,5	12,0	16,00
M5	CH-RB-0535	1,5-3,5	7,5	7,0	6,9	10,0	1,5	13,0	18,00
M6	CH-RB-0640	1,5-4,0	9,0	9,0	8,9	12,0	1,5	15,5	22,00
M8	CH-RB-0845	2,0-4,5	11,0	11,0	10,9	14,0	1,5	18,5	38,00
M10	CH-RB-1050	2,0-5,0	13,0	13,0	12,9	16,0	1,5	21,0	61,00
M12	CH-RB-1245	1,6-4,5	17,5	16,0	15,9	19,0	1,9	26,0	120,00
M12	CH-RB-1260	4,5-6,5						28,0	125,00

Шлицевая (с насечкой) цилиндрическая полнопроходная/открытая. Стандартный борт. Сталь оцинкованная

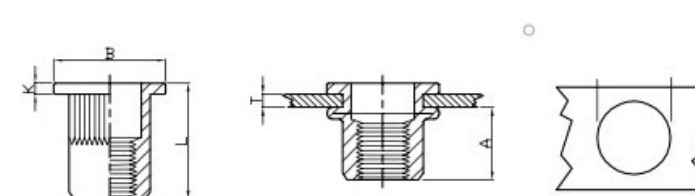

Резьба	Артикул	Толщина металла, мм	A, мм	Диаметр отверстия, мм	D, мм	B, мм	K, мм	L, мм	Цена с НДС, Евро/1000 шт.
M3	FH-KB-0315	0,5-1,5	6,0	5,0	4,9	8,0	0,8	1,0	16,00
M3	FH-KB-0325	2,0-3,5						11,5	21,00
M4	FH-KB-0420	0,5-2,0	6,0	6,0	5,9	9,0	0,8	10,5	16,00
M4	FH-KB-0435	2,0-3,5						12,0	21,00
M5	FH-KB-0525	0,5-2,5	7,5	7,0	6,9	10,0	1,0	13,0	18,00
M5	FH-KB-0550	2,5-5,0	8,5					16,5	23,00
M6	FH-KB-0630	0,5-3,0	9,2	9,0	8,9	12,3	1,3	15,0	22,00
M6	FH-KB-0655	3,0-6,5	10,5					19,5	27,00
M8	FH-KB-0835	1,0-3,5	11,5	11,0	10,9	14,5	1,5	18,5	38,00
M8	FH-KB-0860	3,5-6,0						21,0	43,00
M10	FH-KB-1040	1,0-4,0	13,5	13,0	12,9	17,0	1,7	21,5	61,00
M10	FH-KB-1065	4,0-6,5						24,0	66,00
M12	FH-KB-1240	1,0-4,0	13,5	15,0	14,9	18,0	1,7	22,0	120,00
M12	FH-KB-1265	4,0-6,5	14,0					25,0	125,00

Шлицевая (с насечкой) цилиндрическая полнопроходная/открытая. Уменьшенный борт. Сталь оцинкованная

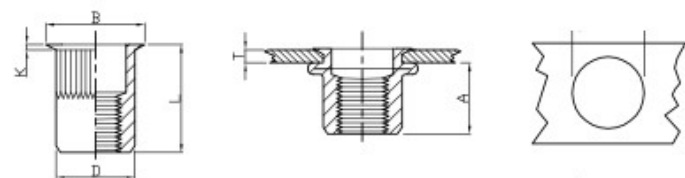

Резьба	Артикул	Толщина металла, мм	A, мм	Диаметр отверстия, мм	D, мм	B, мм	K, мм	L, мм	Цена с НДС, Евро/1000 шт.
M3	RH-KB-0320	0,5-2,0	6,2	5,0	4,9	6,0	0,5	9,0	16,00
M3	RH-KB-0335	1,5-3,0						11,5	21,00
M4	RH-KB-0420	0,5-2,0	7,0	6,0	5,9	7,0	0,5	11,2	16,00
M4	RH-KB-0440	2,0-4,0						13,0	21,00
M5	RH-KB-0520	0,5-2,0	7,0	7,0	6,9	8,0	0,5	11,5	18,00
M5	RH-KB-0540	2,0-4,0						13,0	23,00
M6	RH-KB-0625	0,5-2,5	8,5	9,0	8,9	10,0	0,6	14,0	22,00
M6	RH-KB-0650	2,5-5,0						16,0	27,00
M8	RH-KB-0830	0,5-3,0	10,0	11,0	10,9	12,0	0,65	16,5	38,00
M8	RH-KB-0850	3,0-5,0						18,5	43,00
M10	RH-KB-1035	1,0-3,5	12,5	13,0	12,9	14,0	0,7	19,5	61,00
M10	RH-KB-1060	3,5-6,0						22,0	66,00
M12	RH-KB-1240	1,0-4,0	16,2	16,0	15,9	17,6	0,75	24,2	120,00
M12	RH-KB-1260	4,0-6,5						27,5	125,00
M12	RH-KB-1235	0,5-3,5	15,2	15,0	14,9	16,5	0,8	22,5	ПО ЗАПРОСУ

Шлицевая (с насечкой) цилиндрическая полнопроходная/открытая. Потайной борт. Сталь оцинкованная

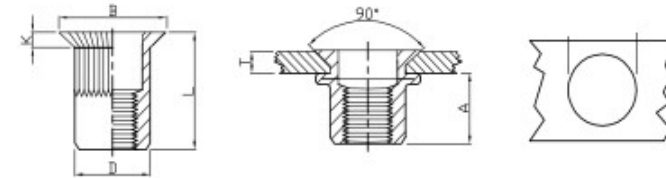

Резьба	Артикул	Толщина металла, мм	A, мм	Диаметр отверстия, мм	D, мм	B, мм	K, мм	L, мм	Цена с НДС, Евро/1000 шт.
M3	CH-KB-0325	1,5-2,5	4,5	5,0	4,9	7,5	1,5	8,5	16,00
M3	CH-KB-0340	2,5-4,0						10,5	21,00
M4	CH-KB-0430	1,5-3,0	6,5	6,0	5,9	9,0	1,5	12,0	16,00
M4	CH-KB-0450	3,5-5,0						13,0	21,00
M5	CH-KB-0535	1,5-3,5	7,5	7,0	6,9	10,0	1,5	13,0	18,00
M5	CH-KB-0550	3,0-5,0						15,0	23,00
M6	CH-KB-0640	1,5-4,0	9,0	9,0	8,9	12,0	1,5	15,5	22,00
M6	CH-KB-0660	4,0-6,0						17,0	27,00
M8	CH-KB-0845	2,0-4,5	11,0	11,0	10,9	14,0	1,5	18,5	38,00
M8	CH-KB-0860	4,5-6,0						19,0	43,00
M10	CH-KB-1050	2,0-5,0	13,0	13,0	12,9	16,0	1,5	21,0	61,00
M10	CH-KB-1065	3,5-6,5						24,0	66,00
M12	CH-KB-1250	2,0-5,0	16,5	16,0	15,9	19,0	1,9	24,0	120,00
M12	CH-KB-1270	5,0-7,0						24,0	125,00

Полушестигранная полнопроходная/открытая. Стандартный борт. Сталь оцинкованная

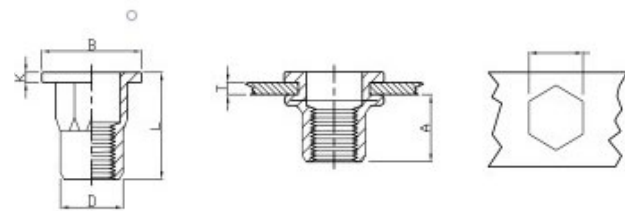

Резьба	Артикул	Толщина металла, мм	A, мм	Диаметр отверстия, мм	D, мм	B, мм	K, мм	L, мм	Цена с НДС, Евро/1000 шт.
M3	FH-IHB-0325	0,5-1,8	5,5	5,0	7,9	8,0	0,75	9,0	19,00
M4	FH-IHB-0420	0,5-2,0	7,0	6,0	5,9	9,0	0,8	11,0	19,00
M4	FH-IHB-0440	2,0-4,0						13,0	24,00
M5	FH-IHB-0525	0,5-2,5	7,5	7,0	6,9	10,0	1,0	12,0	20,00
M5	FH-IHB-0540	2,5-4,0						14,0	26,00
M6	FH-IHB-0630	0,5-3,0	9,2	9,0	8,9	12,7	1,34	15,5	24,00
M6	FH-IHB-0650	3,0-5,0						19,5	29,00
M8	FH-IHB-0835	1,0-3,5	11,2	11,0	10,9	16,0	1,5	18,0	42,00
M8	FH-IHB-0855	3,5-5,5						21,0	47,00
M10	FH-IHB-1035	1,0-3,5	12,8	13,0	12,9	18,0	1,7	21,0	64,00
M10	FH-IHB-1060	3,5-6,0						21,0	69,00
M12	FH-IHB-1250	2,0-5,0	16,5	16,0	15,9	23,0	2,0	27,5	129,00

Полушестигранная полнопроходная/открытая. Уменьшенный борт. Сталь оцинкованная

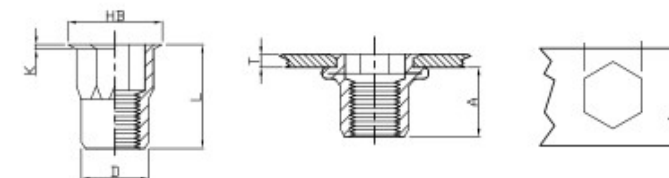

Резьба	Артикул	Толщина металла, мм	A, мм	Диаметр отверстия, мм	D, мм	B, мм	K, мм	L, мм	Цена с НДС, Евро/1000 шт.
M3	RHH-IHB-0325	0,5-1,5	5,5	5,0	4,9	6,0	0,5	8,5	19,00
M3	RHH-IHB-0340	1,5-2,5						10,5	24,00
M4	RHH-IHB-0420	0,5-2,0	8,3	6,0	5,9	7,0	0,5	12,0	19,00
M4	RHH-IHB-0440	2,0-4,0						14,0	24,00
M5	RHH-IHB-0525	0,5-2,5	8,7	7,0	6,9	8,0	0,5	13,0	20,00
M5	RHH-IHB-0540	2,5-4,5						15,0	26,00
M6	RHH-IHB-0635	1,0-3,5	10,5	9,0	8,9	10,0	0,6	16,0	24,00
M6	RHH-IHB-0650	3,5-5,0						18,0	29,00
M8	RHH-IHB-0835	1,0-3,5	11,3	11,0	10,9	12,0	0,65	17,5	42,00
M8	RHH-IHB-0850	3,5-6,0						20,0	47,00
M10	RHH-IHB-1040	1,0-4,0	12,8	13,0	12,9	14,5	0,75	21,0	64,00
M10	RHH-IHB-1050	4,0-6,0						23,0	69,00
M12	RHH-IHB-1240	1,0-4,0	14,8	16,0	15,9	17,5	1,0	24,2	129,00
M12	RHH-IHB-1260	4,0-7,0						28,0	134,00

Шестигранная полнопроходная/открытая. Стандартный борт. Сталь оцинкованная

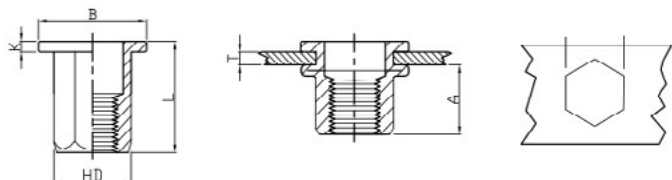

Резьба	Артикул	Толщина металла, мм	A, мм	Диаметр отверстия, мм	D, мм	B, мм	K, мм	L, мм	Цена с НДС, Евро/1000 шт.
M3	FH-FHB-0325	0,5-1,5	5,5	5,0	4,9	7,5	0,8	8,5	19,00
M4	FH-FHB-0420	0,5-2,0	6,5	6,0	5,9	9,0	0,8	11,0	19,00
M4	FH-FHB-0440	2,0-4,0						13,0	24,00
M5	FH-FHB-0525	0,5-2,5	8,0	7,0	6,9	10,0	1,0	14,0	20,00
M5	FH-FHB-0540	2,5-5,0						16,5	26,00
M6	FH-FHB-0630	0,5-3,0	8,5	9,0	8,9	12,7	1,35	15,0	24,00
M6	FH-FHB-0650	3,0-5,5						19,5	29,00
M8	FH-FHB-0835	1,0-3,5	10,5	11,0	10,9	16,0	1,5	18,0	42,00
M8	FH-FHB-0855	3,5-5,5						21,0	47,00
M10	FH-FHB-1035	1,0-3,5	12,5	13,0	12,9	18,0	1,7	21,0	64,00
M10	FH-FHB-1060	3,5-6,0						24,0	69,00
M12	FH-FHB-1240	1,0-4,0	14,0	15,0	14,9	20,0	1,7	23,0	129,00
M12	FH-FHB-1250	2,0-5,0	16,5	16,0	15,9	23,0	2,0	27,0	ПО ЗАПРОСУ
M12	FH-FHB-1280	5,0-8,0						30,0	ПО ЗАПРОСУ

Шестигранная полнопроходная/открытая. Уменьшенный борт. Сталь оцинкованная

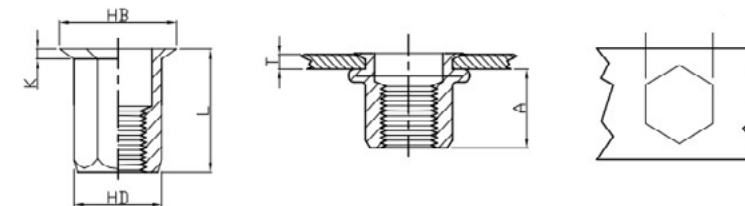

Резьба	Артикул	Толщина металла, мм	A, мм	Диаметр отверстия, мм	D, мм	B, мм	K, мм	L, мм	Цена с НДС, Евро/1000 шт.
M3	RHH-FHB-0325	0,5-1,5	5,0	5,0	4,9	6,0	0,5	8,5	19,00
M3	RHH-FHB-0340	1,5-3,0						10,5	24,00
M4	RHH-FHB-0425	0,5-2,5	6,7	6,0	5,9	7,0	0,5	11,0	19,00
M4	RHH-FHB-0450	2,5-5,0						13,5	24,00
M5	RHH-FHB-0530	0,5-3,0	9,0	7,0	6,9	8,0	0,5	14,5	20,00
M5	RHH-FHB-0550	3,0-5,0						16,0	26,00
M6	RHH-FHB-0635	1,0-3,5	10,0	9,0	8,9	10,0	0,6	16,0	24,00
M6	RHH-FHB-0660	3,5-6,0						18,0	29,00
M8	RHH-FHB-0840	1,0-4,0	11,5	11,0	10,9	12,0	0,65	18,0	42,00
M8	RHH-FHB-0860	4,0-6,0						20,0	47,00
M10	RHH-FHB-1035	1,0-3,5	12,5	13,0	12,9	14,5	0,75	19,0	64,00
M10	RHH-FHB-1060	3,5-6,0						23,5	69,00
M12	RHH-FHB-1240	1,0-4,0	15,5	16,0	15,9	17,5	1,1	25,0	129,00
M12	RHH-FHB-1260	4,0-7,0						28,0	134,00

Гладкая цилиндрическая неполнопроходная/ закрытая. Стандартный борт. Сталь оцинкованная

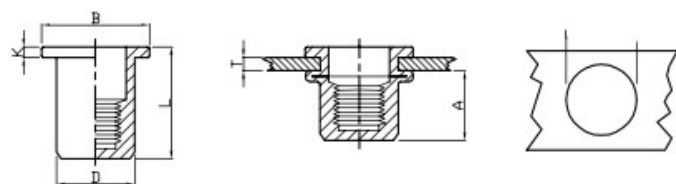

Резьба	Артикул	Толщина металла, мм	A, мм	Диаметр отверстия, мм	D, мм	B, мм	K, мм	L, мм	Цена с НДС, Евро/1000 шт.
M3	FH-RBC-0315	0,5-1,5	10,0	5,0	4,9	7,2	0,8	13,3	38,00
M4	FH-RBC-0420	0,5-2,0	11,3	6,0	5,9	9,0	0,8	16,0	38,00
M4	FH-RBC-0440	2,0-4,0						18,0	43,00
M5	FH-RBC-0525	0,5-2,5	11,5	7,0	6,9	10,0	1,0	17,0	42,00
M5	FH-RBC-0550	2,5-5,0						19,0	47,00
M6	FH-RBC-0630	0,5-3,0	12,7	9,0	8,9	12,3	1,3	19,2	46,00
M6	FH-RBC-0650	3,0-5,5						21,0	51,00
M8	FH-RBC-0830	0,5-3,0	14,8	11,0	10,9	15,0	1,5	21,5	63,00
M8	FH-RBC-0855	3,5-5,5						24,0	68,00
M10	FH-RBC-1040	1,0-4,0	19,2	13,0	12,9	17,0	1,6	27,0	114,00

Гладкая цилиндрическая неполнопроходная/ закрытая. Уменьшенный борт. Сталь оцинкованная

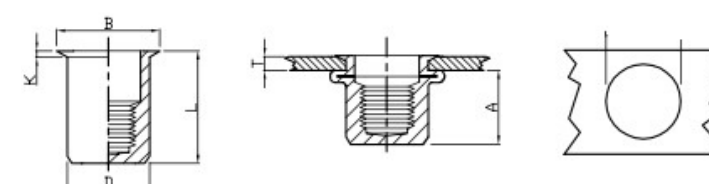

Резьба	Артикул	Толщина металла, мм	A, мм	Диаметр отверстия, мм	D, мм	B, мм	K, мм	L, мм	Цена с НДС, Евро/1000 шт.
M4	RH-RBC-0420	0,5-2,0	11,0	6,0	5,9	7,0	0,5	15,0	38,00
M4	RH-RBC-0435	2,0-3,5						16,0	43,00
M5	RH-RBC-0520	0,5-2,0	12,5	7,0	6,9	8,0	0,5	16,5	42,00
M5	RH-RBC-0535	2,0-3,5						17,0	47,00
M6	RH-RBC-0625	0,5-2,5	15,5	9,0	8,9	10,0	0,6	20,5	46,00
M6	RH-RBC-0640	2,5-4,0						22,0	51,00
M8	RH-RBC-0830	0,5-3,0	17,0	11,0	10,9	12,0	0,65	23,0	63,00
M8	RH-RBC-0845	2,5-4,5						24,5	68,00
M10	RH-RBC-1030	1,0-3,0	18,2	13,0	12,9	14,1	0,7	24,5	114,00
M10	RH-RBC-1050	3,0-5,0						26,0	119,00

Гладкая цилиндрическая неполнопроходная/ закрытая Потайной борт. Сталь оцинкованная

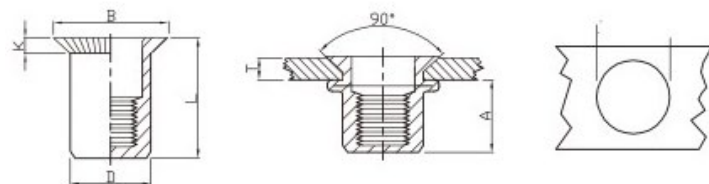

Резьба	Артикул	Толщина металла, мм	A, мм	Диаметр отверстия, мм	D, мм	B, мм	K, мм	L, мм	Цена с НДС, Евро/1000 шт.
M4	CH-RBC-0430	1,5-3,0	12,3	6,0	5,9	9,0	1,5	17,5	32,00
M5	CH-RBC-0535	1,5-3,5	14,0	7,0	6,9	10,0	1,5	19,5	36,00
M6	CH-RBC-0640	1,5-4,0	17,5	9,0	8,9	12,0	1,5	23,5	40,00
M8	CH-RBC-0840	1,5-4,0	20,0	11,0	10,9	14,0	1,5	26,5	54,00
M10	CH-RBC-1045	1,5-5,0	21,5	13,0	12,9	16,0	1,5	30,0	98,00

Шлицевая (с насечкой) цилиндрическая неполнопроходная/ закрытая. Стандартный борт. Сталь оцинкованная

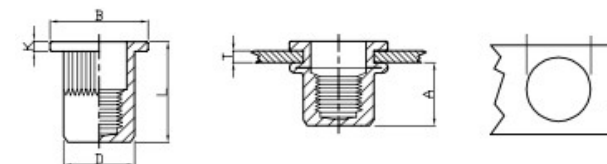

Резьба	Артикул	Толщина металла, мм	A, мм	Диаметр отверстия, мм	D, мм	B, мм	K, мм	L, мм	Цена с НДС, Евро/1000 шт.
M4	FH-KBC-0420	0,5-2,0	11,3	6,0	5,9	9,0	0,8	16,0	38,00
M4	FH-KBC-0440	2,0-4,0						18,0	43,00
M5	FH-KBC-0530	0,5-3,0	11,5	7,0	6,9	10,0	1,0	17,0	42,00
M5	FH-KBC-0550	2,5-5,0						19,0	47,00
M6	FH-KBC-0630	0,5-3,0	12,7	9,0	8,9	12,3	1,3	19,2	46,00
M6	FH-KBC-0650	3,0-5,0						21,0	51,00
M8	FH-KBC-0830	0,5-3,0	14,8	11,0	10,9	15,0	1,5	21,5	63,00
M8	FH-KBC-0855	3,0-5,5						24,0	68,00
M10	FH-KBC-1040	1,0-4,0	19,2	13,0	12,9	17,0	1,6	27,0	114,00
M10	FH-KBC-1060	3,5-6,0	22,0					32,5	119,00

Шлицевая цилиндрическая неполнопроходная/закрытая. Уменьшенный борт. Сталь оцинкованная

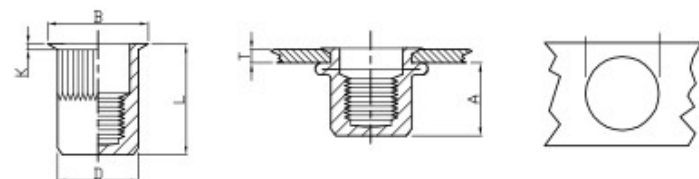

Резьба	Артикул	Толщина металла, мм	A, мм	Диаметр отверстия, мм	D, мм	B, мм	K, мм	L, мм	Цена с НДС, Евро/1000 шт.
M4	RH-KBC-0420	0,5-2,0	11,0	6,0	5,9	7,0	0,5	15,0	38,00
M4	RH-KBC-0435	2,0-3,5						16,5	43,00
M5	RH-KBC-0520	0,5-2,0	12,5	7,0	6,9	8,0	0,5	16,5	42,00
M5	RH-KBC-0535	2,0-3,5						18,0	47,00
M6	RH-KBC-0630	0,5-3,0	15,5	9,0	8,9	10,0	0,6	20,5	46,00
M6	RH-KBC-0645	3,0-4,5						22,0	51,00
M8	RH-KBC-0830	0,5-3,0	17,0	11,0	10,9	12,0	0,65	23,0	63,00
M8	RH-KBC-0845	3,0-4,5						24,5	68,00
M10	RH-KBC-1030	1,0-3,0	18,2	13,0	12,9	14,0	0,7	24,5	114,00
M10	RH-KBC-1050	3,0-5,0						26,0	119,00
M12	RH-KBC-1240	1,0-4,0	20,0	16,0	15,9	17,6	0,8	29,0	ПО ЗАПРОСУ
M12	RH-KBC-1260	3,0-6,0						32,0	ПО ЗАПРОСУ

Шлицевая цилиндрическая неполнопроходная/закрытая Потайной борт. Сталь оцинкованная

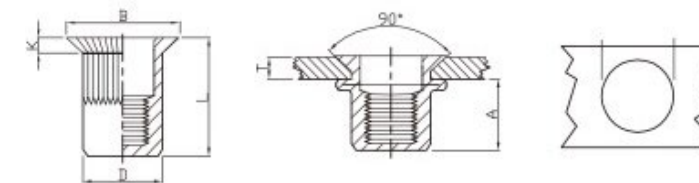

Резьба	Артикул	Толщина металла, мм	A, мм	Диаметр отверстия, мм	D, мм	B, мм	K, мм	L, мм	Цена с НДС, Евро/1000 шт.
M3	CH-KBC-0325	1,5-2,5	10,3	5,0	4,9	7,5	1,5	15,5	32,00
M3	CH-KBC-0340	2,5-4,0						17,5	37,00
M4	CH-KBC-0430	1,5-3,0	12,3	6,0	5,9	9,0	1,5	17,5	32,00
M4	CH-KBC-0450	3,0-5,0						19,5	37,00
M5	CH-KBC-0535	1,5-3,5	14,0	7,0	6,9	10,0	1,5	19,5	36,00
M5	CH-KBC-0550	3,5-5,0						23,5	41,00
M6	CH-KBC-0640	1,5-4,0	17,5	9,0	8,9	12,0	1,5	23,5	40,00
M6	CH-KBC-0660	4,0-6,0						25,5	44,00
M8	CH-KBC-0845	1,5-4,5	20,0	11,0	10,9	14,0	1,5	26,5	54,00
M8	CH-KBC-0860	4,5-6,0						29,5	59,00
M10	CH-KBC-1050	1,5-5,0	21,5	13,0	12,9	16,0	1,5	30,0	98,00
M10	CH-KBC-1065	4,5-6,5						32,5	103,00
M12	CH-KBC-1255	1,5-5,5	22,5	16,0	15,9	19,0	1,5	33,0	298,00
M12	CH-KBC-1270	5,5-7,0						35,0	312,00

Полушестигранная неполнопроходная/ закрытая. Стандартный борт. Сталь оцинкованная

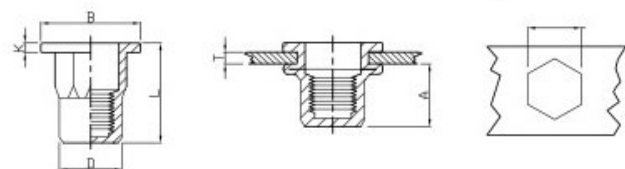

Резьба	Артикул	Толщина металла, мм	A, мм	Диаметр отверстия, мм	D, мм	B, мм	K, мм	L, мм	Цена с НДС, Евро/1000 шт.
M4	FH-ИНС-0420	0,5-2,0	11,5	6,0	5,9	9,0	0,8	16,0	42,00
M4	FH-ИНС-0440	2,0-4,0						17,0	47,00
M5	FH-ИНС-0525	0,5-2,5	13,55	7,0	6,9	10,0	1,0	18,5	46,00
M5	FH-ИНС-0545	2,5-4,5						19,5	51,00
M6	FH-ИНС-0635	0,5-3,0	17,0	9,0	8,9	12,7	1,35	23,0	51,00
M6	FH-ИНС-0655	3,0-5,5						25,0	56,00
M8	FH-ИНС-0835	1,0-3,5	18,2	11,0	10,9	16,0	1,5	25,0	66,00
M8	FH-ИНС-0860	3,5-6,0						27,0	71,00
M10	FH-ИНС-1040	1,0-4,0	25,0	13,0	12,9	18,0	1,7	33,0	119,00
M10	FH-ИНС-1060	4,0-6,0						35,0	125,00
M12	FH-ИНС-1265	4,0-6,5	27,0	16,0	15,9	23,0	2,0	34,0	ПО ЗАПРОСУ
M12	FH-ИНС-1285	6,5-8,5						37,0	ПО ЗАПРОСУ

Полушестигранная неполнопроходная/ закрытая. Уменьшенный борт. Сталь оцинкованная

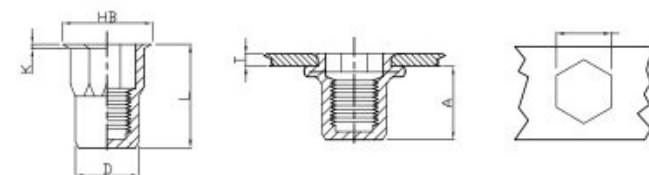

Резьба	Артикул	Толщина металла, мм	A, мм	Диаметр отверстия, мм	D, мм	B, мм	K, мм	L, мм	Цена с НДС, Евро/1000 шт.
M4	RHH-ИНС-0420	0,5-2,0	11,5	6,0	5,9	7,0	0,6	15,5	42,00
M4	RHH-ИНС-0440	2,0-4,0						18,0	47,00
M5	RHH-ИНС-0525	0,5-2,5	13,5	7,0	6,9	8,0	0,6	18,0	46,00
M5	RHH-ИНС-0545	2,5-4,5						23,0	51,00
M6	RHH-ИНС-0635	1,0-3,5	15,8	9,0	8,9	10,0	0,6	21,5	51,00
M6	RHH-ИНС-0650	3,0-5,0						23,5	56,00
M8	RHH-ИНС-0835	1,0-3,5	18,2	11,0	10,9	12,0	0,7	24,0	66,00
M8	RHH-ИНС-0855	3,5-5,5						25,0	71,00
M10	RHH-ИНС-1040	1,0-4,0	23,2	13,0	12,9	14,5	0,85	30,5	119,00
M10	RHH-ИНС-1060	4,0-6,0						30,5	125,00
M12	RHH-ИНС-1265	4,0-6,5	22,5	16,0	15,9	17,5	1,0	32,5	ПО ЗАПРОСУ
M12	RHH-ИНС-1285	6,5-8,5						35,0	ПО ЗАПРОСУ

Шестигранная неполнопроходная/закрытая. Стандартный борт. Сталь оцинкованная

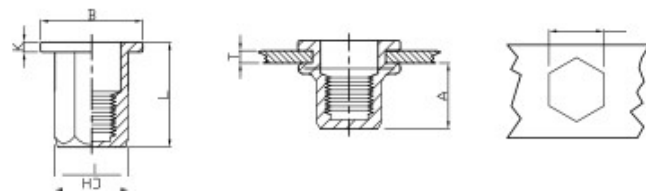

Резьба	Артикул	Толщина металла, мм	A, мм	Диаметр отверстия, мм	D, мм	B, мм	K, мм	L, мм	Цена с НДС, Евро/1000 шт.
M4	FH-FHBC-0420	0,5–2,0	11,0	6,0	5,9	9,0	1,0	15,0	42,00
M4	FH-FHBC-0440	2,0–4,0						17,0	47,00
M5	FH-FHBC-0525	0,5–2,5	13,5	7,0	6,9	10,0	1,0	18,0	46,00
M5	FH-FHBC-0540	2,5–5,0						20,0	51,00
M6	FH-FHBC-0630	0,5–3,0	17,0	9,0	8,9	12,7	1,5	23,0	51,00
M6	FH-FHBC-0650	3,0–5,5						25,0	56,00
M8	FH-FHBC-0835	1,0–3,5	19,0	11,0	10,9	16,0	1,5	26,0	66,00
M8	FH-FHBC-0855	3,5–5,5						29,0	71,00
M10	FH-FHBC-1040	1,0–4,0	25,0	13,0	12,9	19,0	2,0 1,8	33,0	119,00
M10	FH-FHBC-1060	4,0–6,0						35,0	125,00

Шестигранная неполнопроходная/закрытая. Уменьшенный борт. Сталь оцинкованная

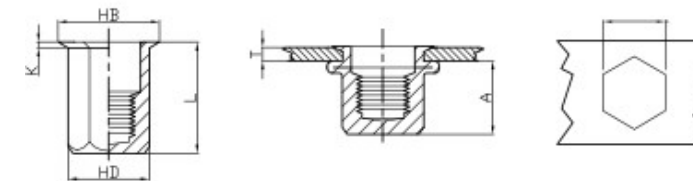

Резьба	Артикул	Толщина металла, мм	A, мм	Диаметр отверстия, мм	D, мм	B, мм	K, мм	L, мм	Цена с НДС, Евро/1000 шт.
M4	RH-FHBC-0425	0,5–2,5	12,3	6,0	5,9	7,0	0,5	16,0	42,00
M4	RH-FHBC-0450	2,5–4,0						18,0	47,00
M5	RH-FHBC-0530	0,5–3,0	15,2	7,0	6,9	8,0	0,5	20,0	46,00
M5	RH-FHBC-0550	3,0–5,0						23,0	51,00
M6	RH-FHBC-0635	0,5–3,5	14,5	9,0	8,9	10,0	0,6	20,5	51,00
M6	RH-FHBC-0660	3,5–5,5						23,5	56,00
M8	RH-FHBC-0840	1,0–4,0	17,0	11,0	10,9	12,0	0,65	23,0	66,00
M8	RH-FHBC-0860	4,0–6,0						25,0	71,00
M10	RH-FHBC-1045	1,0–4,5	20,0	13,0	12,9	14,5	0,75 0,8	28,5	119,00
M10	RH-FHBC-1060	4,0–6,0						30,5	125,00

Гладкая цилиндрическая полнопроходная/ открытая. Стандартный борт. Сталь нержавеющая

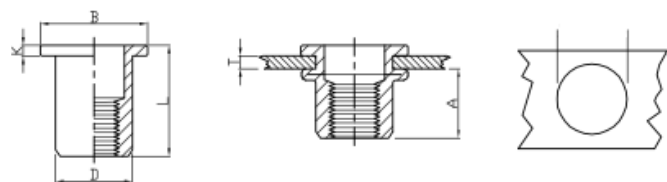

Резьба	Артикул	Толщина металла, мм	A, мм	Диаметр отверстия, мм	D, мм	B, мм	K, мм	L, мм	Цена с НДС, Евро/1000 шт.
M4	FH-RB/SS-0420	0,5–2,0	6,0	6,0	5,9	8,5	0,8	10,5	89,00
M5	FH-RB/SS-0525	0,5–2,5	7,5	7,0	6,9	10,0	1,0	13,0	94,00
M6	FH-RB/SS-0630	0,5–3,0	9,2	9,0	8,9	12,3	1,3	15,5	99,00
M8	FH-RB/SS-0835	1,0–3,5	11,5	11,0	10,9	15,0	1,5	18,5	162,00
M10	FH-RB/SS-1040	1,0–4,0	12,5	13,0	12,9	17,0	1,6	21,0	309,00

Гладкая цилиндрическая полнопроходная/ открытая. Уменьшенный борт. Сталь нержавеющая

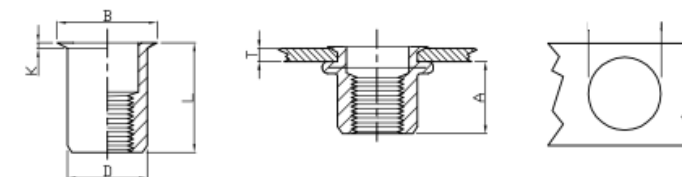

Резьба	Артикул	Толщина металла, мм	A, мм	Диаметр отверстия, мм	D, мм	B, мм	K, мм	L, мм	Цена с НДС, Евро/1000 шт.
M4	RH-RB/SS-0420	0,5–2,0	6,5	6,0	5,9	7,0	0,5	10,5	89,00
M5	RH-RB/SS-0520	0,5–2,0	7,0	7,0	6,9	8,0	0,5	11,5	94,00
M6	RH-RB/SS-0625	0,5–2,5	8,5	9,0	8,9	10,0	0,6	14,0	99,00
M8	RH-RB/SS-0830	0,5–3,0	10,5	11,0	10,9	12,0	0,65	16,5	162,00
M10	RH-RB/SS-1035	1,0–3,0	11,5	13,0	12,9	14,0	0,7	17,7	309,00

Гладкая цилиндрическая полнопроходная/ открытая. Потайной борт. Сталь нержавеющая

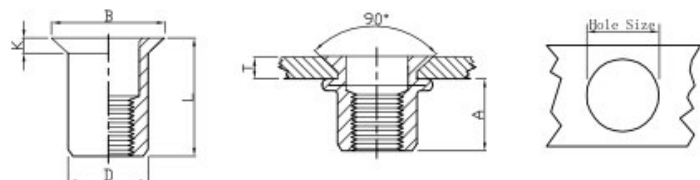

Резьба	Артикул	Толщина металла, мм	A, мм	Диаметр отверстия, мм	D, мм	B, мм	K, мм	L, мм	Цена с НДС, Евро/1000 шт.
M4	CH-RB/SS-0430	1,5–3,0	7,5	6,0	5,9	9,0	1,5	12,0	89,00
M5	CH-RB/SS-0535	1,5–3,5	7,8	7,0	6,9	10,0	1,5	13,0	94,00
M6	CH-RB/SS-0640	1,5–4,0	9,0	9,0	8,9	12,0	1,5	15,5	99,00
M8	CH-RB/SS-0845	2,0–4,5	12,0	11,0	10,9	14,0	1,5	18,5	162,00
M10	CH-RB/SS-1050	2,0–5,0	13,0	13,0	12,9	16,0	1,5	21,0	309,00

Шлицевая (с насечкой) цилиндрическая полнопроходная/открытая. Стандартный борт. Сталь нержавеющая

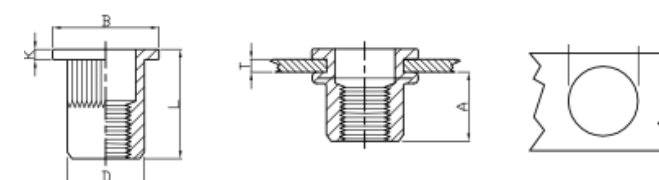

Резьба	Артикул	Толщина металла, мм	A, мм	Диаметр отверстия, мм	D, мм	B, мм	K, мм	L, мм	Цена с НДС, Евро/1000 шт.
M3	FH-KB/SS-0315	0,5–1,5	5,0	5,0	4,9	8,0	0,8	9,0	89,00
M4	FH-KB/SS-0420	0,5–2,0	6,5	6,0	5,9	9,0	0,8	10,5	89,00
	FH-KB/SS-0440	2,0–4,0						12,0	104,00
M5	FH-KB/SS-0525	0,5–2,5	8,0	7,0	6,9	10,0	1,0	13,0	94,00
	FH-KB/SS-0540	2,0–4,0	8,5					15,0	110,00
M6	FH-KB/SS-0630	0,5–3,0	9,2	9,0	8,9	12,3	1,3	15,0	99,00
	FH-KB/SS-0650	3,0–5,0	10,5					19,5	115,00
M8	FH-KB/SS-0835	1,0–3,5	11,5	11,0	10,9	14,5	1,5	18,5	162,00
	FH-KB/SS-0855	3,5–5,5						21,5	178,00
M10	FH-KB/SS-1040	1,0–4,0	13,5	13,0	12,9	17,0	1,6	21,0	309,00
	FH-KB/SS-1060	4,0–6,0						24,0	324,00
M12	FH-KB/SS-1240	1,0–4,0	15,0	16,0	15,9	23,0	2,0	25,0	440,00
	FH-KB/SS-1260	4,0–6,0	16,0					28,0	456,00

Шлицевая (с насечкой) цилиндрическая полнопроходная/открытая. Уменьшенный борт. Сталь нержавеющая

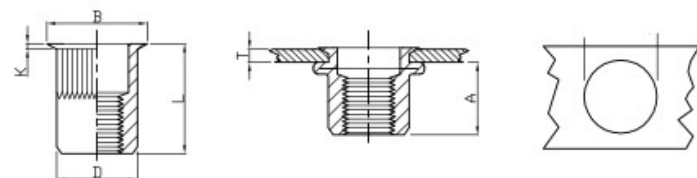

Резьба	Артикул	Толщина металла, мм	A, мм	Диаметр отверстия, мм	D, мм	B, мм	K, мм	L, мм	Цена с НДС, Евро/1000 шт.
M3	RH-KB/SS-0315	0,5–1,5	5,0	5,0	4,9	6,0	0,5	9,0	89,00
	RH-KB/SS-0325	1,5–2,5	6,2					11,5	104,00
M4	RH-KB/SS-0420	0,5–2,0	6,5	6,0	5,9	7,0	0,5	10,5	89,00
	RH-KB/SS-0440	2,0–4,0	7,0					13,0	104,00
M5	RH-KB/SS-0520	0,5–2,0	7,2	7,0	6,9	8,0	0,5	11,5	94,00
	RH-KB/SS-0540	2,0–4,0						13,0	110,00
M6	RH-KB/SS-0625	0,5–2,5	8,7	9,0	8,9	10,0	0,6	14,0	99,00
	RH-KB/SS-0650	2,5–5,0						16,0	115,00
M8	RH-KB/SS-0830	0,5–3,0	10,5	11,0	10,9	12,0	0,65	16,5	162,00
	RH-KB/SS-0850	3,0–5,0						19,5	178,00
M10	RH-KB/SS-1035	1,0–3,5	10,7	13,0	12,9	14,0	0,70	17,7	309,00
	RH-KB/SS-1060	3,5–6,0	12,5					0,75	23,0
M12	RH-KB/SS-1240	1,0–4,0	16,2	16,0	15,9	17,6	0,8	24,2	440,00
	RH-KB/SS-1260	4,0–6,5						27,0	456,00

Шлицевая (с насечкой) цилиндрическая полнопроходная/открытая. Потайной борт. Сталь нержавеющая

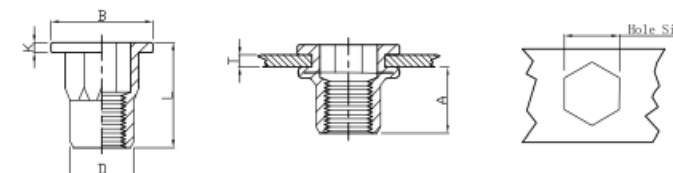

Резьба	Артикул	Толщина металла, мм	A, мм	Диаметр отверстия, мм	D, мм	B, мм	K, мм	L, мм	Цена с НДС, Евро/1000 шт.
M4	CH-KB/SS-0430	1,5–3,0	7,5	6,0	5,9	9,0	1,5	12,0	89,00
M5	CH-KB/SS-0535	1,5–3,5	7,8	7,0	6,9	10,0	1,5	13,0	94,00
M6	CH-KB/SS-0640	1,5–4,0	9,0	9,0	8,9	12,0	1,5	15,5	99,00
M8	CH-KB/SS-0845	2,0–4,5	12,0	11,0	10,9	14,0	1,5	18,5	162,00
M10	CH-KB/SS-1050	2,0–5,0	13,0	13,0	12,9	16,0	1,5	21,0	309,00
M12	CH-KB/SS-1240	2,0–5,0	17,5	16,0	15,9	18,0	1,7	24,0	ПО ЗАПРОСУ

Полушестигранная полнопроходная/ открытая. Стандартный борт. Сталь нержавеющая

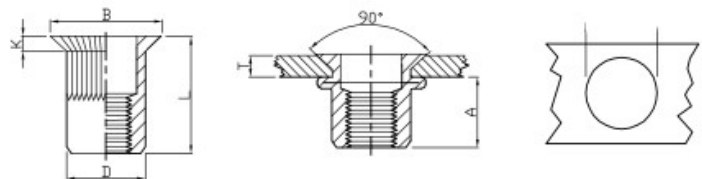

Резьба	Артикул	Толщина металла, мм	A, мм	Диаметр отверстия, мм	D, мм	B, мм	K, мм	L, мм	Цена с НДС, Евро/1000 шт.
M3	FH-IHB/SS-0315	0,5-1,5	5,0	5,0	4,9	8,0	0,8	9,0	115,00
M4	FH-IHB/SS-0420	0,5-2,0	7,2	6,0	5,9	9,0	0,8	1,0	115,00
M5	FH-IHB/SS-0525	0,5-2,5	7,5	7,0	6,9	10,0	1,0	12,0	120,00
M6	FH-IHB/SS-0630	0,5-3,0	9,2	9,0	8,9	12,7	1,3	15,5	131,00
M8	FH-IHB/SS-0835	1,0-3,5	11,0	11,0	10,9	16,0	1,5	18,0	188,00
M10	FH-IHB/SS-1040	1,0-4,0	13,2	13,0	12,9	18,0	1,7	21,0	335,00
M12	FH-IHB/SS-1240	1,0-4,0	16,0	16,0	15,9	23,0	2,0	28,0	487,00

Полушестигранная полнопроходная/ открытая. Уменьшенный борт. Сталь нержавеющая

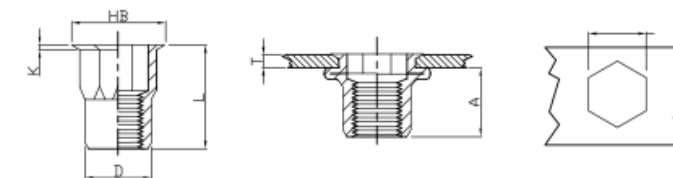

Резьба	Артикул	Толщина металла, мм	A, мм	Диаметр отверстия, мм	D, мм	B, мм	K, мм	L, мм	Цена с НДС, Евро/1000 шт.
M3	RHH-IHB/SS-0325	0,5-1,5	5,2	5,0	4,9	6,0	0,5	9,0	115,00
	RHH-IHB/SS-0340	1,5-2,5	5,5					11,0	131,00
M4	RHH-IHB/SS-0420	0,5-2,0	8,0	6,0	5,9	7,0	0,5	12,0	115,00
	RHH-IHB/SS-0440	2,0-4,0						14,0	131,00
M5	RHH-IHB/SS-0525	1,0-3,0	8,2	7,0	6,9	8,0	0,6	13,0	120,00
	RHH-IHB/SS-0540	3,5-5,0					0,5	15,0	136,00
M6	RHH-IHB/SS-0630	1,0-3,0	10,7	9,0	8,9	10,0	0,6	16,0	131,00
	RHH-IHB/SS-0650	3,5-5,0						18,0	146,00
M8	RHH-IHB/SS-0835	1,0-3,5	11,2	11,0	10,9	12,0	0,65	17,5	188,00
	RHH-IHB/SS-0850	3,5-5,0						19,5	204,00
M10	RHH-IHB/SS-1040	1,0-4,0	13,5	13,0	12,9	14,5	0,75	21,0	335,00
	RHH-IHB/SS-1050	3,5-5,0						23,0	351,00
M12	RHH-IHB/SS-1240	1,0-4,0	14,8	16,0	15,9	17,5	0,8	24,0	487,00
	RHH-IHB/SS-1260	4,0-6,0						27,0	503,00

Шестигранная полнопроходная/открытая. Стандартный борт. Сталь нержавеющая

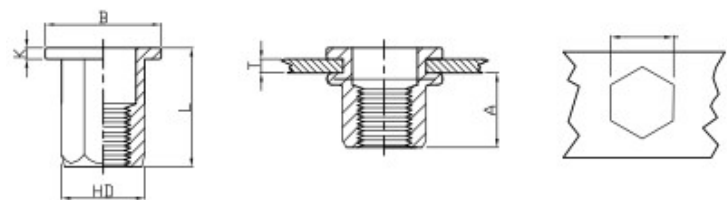

Резьба	Артикул	Толщина металла, мм	A, мм	Диаметр отверстия, мм	D, мм	B, мм	K, мм	L, мм	Цена с НДС, Евро/1000 шт.
M3	FH-FHB/SS-0325	0,5–1,5	5,5	5,0	4,9	7,5	0,8	8,5	115,00
M4	FH-FHB/SS-0420	0,5–2,0	6,5	6,0	5,9	9,0	0,8	11,0	115,00
M5	FH-FHB/SS-0525	0,5–2,5	8,0	7,0	6,9	10,0	1,0	14,0	120,00
M6	FH-FHB/SS-0630	0,5–3,0	8,5	9,0	8,9	12,7	1,35	15,0	131,00
M8	FH-FHB/SS-0835	1,0–3,5	0,5	11,0	10,9	16,0	1,5	18,0	188,00
M10	FH-FHB/SS-1035	1,0–3,5	12,5	13,0	12,9	18,0	1,7	21,0	335,00
M12	FH-FHB/SS-1240	1,0–4,0	14,0	14,0	14,9	20,0	1,7	23,0	487,00
	FH-FHB/SS-1250	4,0–5,0	16,5	16,0	15,9	23,0	2,0	27,0	487,00

Шестигранная полнопроходная/открытая. Уменьшенный борт. Сталь нержавеющая

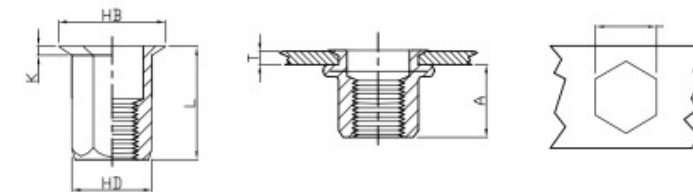

Резьба	Артикул	Толщина металла, мм	A, мм	Диаметр отверстия, мм	D, мм	B, мм	K, мм	L, мм	Цена с НДС, Евро/1000 шт.
M3	RHH-FHB/SS-0325	0,5–1,5	5,0	5,0	4,9	6,0	0,5	8,5	115,00
M4	RHH-FHB/SS-0425	0,5–2,5	6,7	6,0	5,9	7,0	0,5	11,0	115,00
M5	RHH-FHB/SS-0530	0,5–3,0	9,0	7,0	6,9	8,0	0,5	14,5	120,00
M6	RHH-FHB/SS-0635	1,0–3,5	10,0	9,0	8,9	10,0	0,6	16,0	131,00
M8	RHH-FHB/SS-0840	1,0–4,0	11,5	11,0	10,9	12,0	0,65	18,0	188,00
M10	RHH-FHB/SS-1035	1,0–3,5	12,5	12,0	11,9	13,5	0,75	19,0	335,00
M12	RHH-FHB/SS-1240	1,0–4,0	15,5	16,0	15,9	17,5	1,0	25,0	487,00

Гладкая цилиндрическая неполнопроходная/ закрытая. Стандартный борт. Сталь нержавеющая

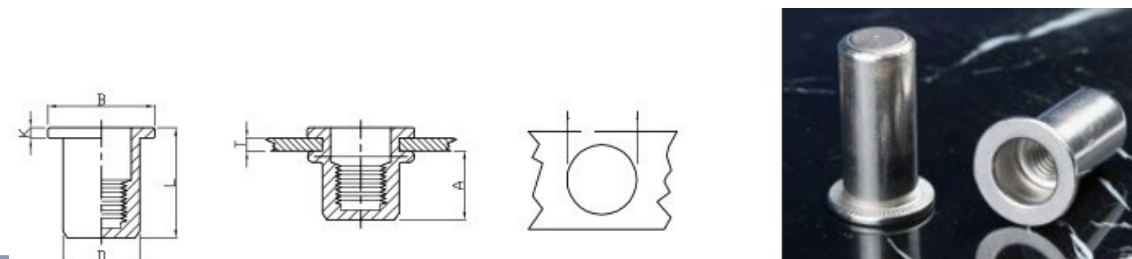

Резьба	Артикул	Толщина металла, мм	A, мм	Диаметр отверстия, мм	D, мм	B, мм	K, мм	L, мм	Цена с НДС, Евро/1000 шт.
M4	FH-RBC/SS-0420	0,5–2,0	11,3	6,0	5,9	9,0	0,8	16,0	178,00
M5	FH-RBC/SS-0525	0,5–2,5	13,8	7,0	6,9	10,0	1,0	19,0	188,00
M6	FH-RBC/SS-0630	0,5–3,0	15,0	8,0	8,9	12,3	1,3	21,0	220,00
M8	FH-RBC/SS-0835	1,0–3,5	18,2	11,0	10,9	15,5	1,5	25,0	314,00
M10	FH-RBC/SS-1040	1,0–4,0	19,4	13,0	12,9	17,0	1,6	27,0	408,00

Гладкая цилиндрическая неполнопроходная/ закрытая. Уменьшенный борт. Сталь нержавеющая

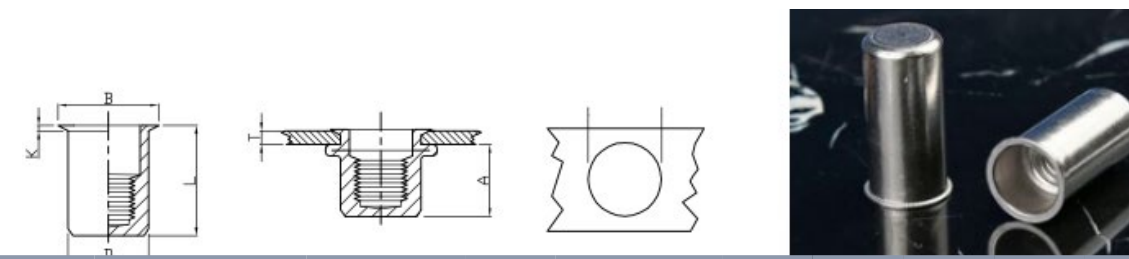

Резьба	Артикул	Толщина металла, мм	A, мм	Диаметр отверстия, мм	D, мм	B, мм	K, мм	L, мм	Цена с НДС, Евро/1000 шт.
M4	RH-RBC/SS-0420	0,5–2,0	11,0	6,0	5,9	7,0	0,5	15,0	178,00
M5	RH-RBC/SS-0520	0,5–2,0	12,5	7,0	6,9	8,0	0,5	16,5	188,00
M6	RH-RBC/SS-0625	0,5–2,5	15,5	9,0	8,9	10,0	0,6	20,5	220,00
M8	RH-RBC/SS-0830	0,5–3,0	17,6	11,0	10,9	12,0	0,65	23,0	314,00
M10	RH-RBC/SS-1035	1,0–3,5	18,3	13,0	12,9	14,0	0,7	24,5	408,00

Шлицевая (с насечкой) цилиндрическая неполнопроходная/закрытая. Стандартный борт. Сталь нержавеющая

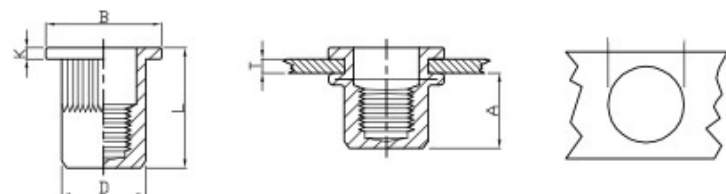

Резьба	Артикул	Толщина металла, мм	A, мм	Диаметр отверстия, мм	D, мм	B, мм	K, мм	L, мм	Цена с НДС, Евро/1000 шт.
M3	FH-KBC/SS-0315	0,5–1,5	8,0	5,0	4,9	8,0	0,8	13,0	178,00
M4	FH-KBC/SS-0420	0,5–2,0	11,8	6,0	5,9	9,0	0,8	16,0	178,00
	FH-KBC/SS-0440	2,0–4,0						18,0	193,00
M5	FH-KBC/SS-0525	0,5–2,5	12,0	7,0	6,9	10,0	1,0	17,0	188,00
	FH-KBC/SS-0540	2,0–4,0						19,0	204,00
M6	FH-KBC/SS-0630	0,5–3,0	12,7	9,0	8,9	12,3	1,3	19,2	220,00
	FH-KBC/SS-0650	3,0–5,0						21,0	235,00
M8	FH-KBC/SS-0835	1,0–3,5	14,2	11,0	10,9	14,5	1,5	21,5	314,00
	FH-KBC/SS-0855	3,5–5,5						24,0	330,00
M10	FH-KBC/SS-1040	1,0–4,0	18,0	13,0	12,9	17,0	1,6	27,0	408,00
	FH-KBC/SS-1060	4,0–6,0						19,2	30,0
M12	FH-KBC/SS-1240	1,0–4,0	29,5	16,0	15,9	23,0	1,8	30,0	ПО ЗАПРОСУ
	FH-KBC/SS-1260	4,0–6,0						2,0	33,0

Шлицевая (с насечкой) цилиндрическая неполнопроходная/закрытая. Уменьшенный борт. Сталь нержавеющая

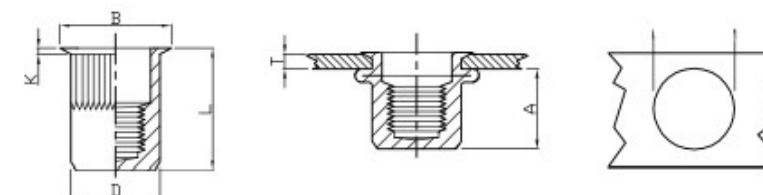
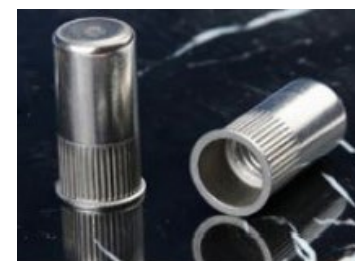

Резьба	Артикул	Толщина металла, мм	A, мм	Диаметр отверстия, мм	D, мм	B, мм	K, мм	L, мм	Цена с НДС, Евро/1000 шт.
M3	RH-KBC/SS-0315	1,5–2,5	8,5	5,0	4,9	6,0	0,5	13,0	178,00
M4	RH-KBC/SS-0420	0,5–2,0	11,2	6,0	5,9	7,0	0,5	15,0	178,00
	RH-KBC/SS-0440	2,0–4,0						16,5	193,00
M5	RH-KBC/SS-0520	0,5–2,0	11,5	7,0	6,9	8,0	0,5	16,5	188,00
	RH-KBC/SS-0540	2,0–4,0						18,0	204,00
M6	RH-KBC/SS-0625	0,5–2,5	15,0	9,0	8,9	10,0	0,6	20,5	220,00
	RH-KBC/SS-0645	2,5–4,5						22,0	235,00
M8	RH-KBC/SS-0830	0,5–3,0	17,5	11,0	10,9	12,0	0,65	23,0	314,00
	RH-KBC/SS-0850	3,0–5,0						0,7	24,5
M10	RH-KBC/SS-1035	1,0–3,5	18,0	13,0	12,9	14,0	0,7	24,5	408,00
	RH-KBC/SS-1055	3,5–5,5						0,8	26,0
M12	RH-KBC/SS-1240	1,0–4,0	22,0	16,0	15,9	17,6	1,0	31,5	ПО ЗАПРОСУ

Полушестигранная неполнопроходная/ закрытая. Стандартный борт. Сталь нержавеющая

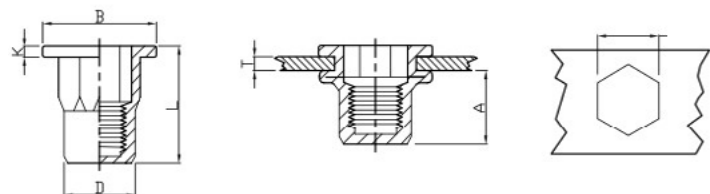

Резьба	Артикул	Толщина металла, мм	A, мм	Диаметр отверстия, мм	D, мм	B, мм	K, мм	L, мм	Цена с НДС, Евро/1000 шт.
M4	FH-ИHBC/SS-0420	0,5–2,0	11,5	6,0	5,9	9,0	1,0	16,0	188,00
M5	FH-ИHBC/SS-0525	0,5–2,5	13,5	7,0	6,9	10,0	1,0	18,5	209,00
M6	FH-ИHBC/SS-0630	0,5–3,0	17,0	9,0	8,9	12,7	1,5	23,0	241,00
M8	FH-ИHBC/SS-0835	1,0–3,5	18,2	11,0	10,9	16,0	1,5	25,0	335,00
M10	FH-ИHBC/SS-1040	1,0–4,0	25,0	13,0	12,9	19,0	1,7	33,0	440,00
M12	FH-ИHBC/SS-1240	1,0–4,0	25,0	16,0	15,9	23,0	2,0	33,5	ПО ЗАПРОСУ
	FH-ИHBC/SS-1260	3,0–6,0						35,5	ПО ЗАПРОСУ

Полушестигранная неполнопроходная/ закрытая. Уменьшенный борт. Сталь нержавеющая

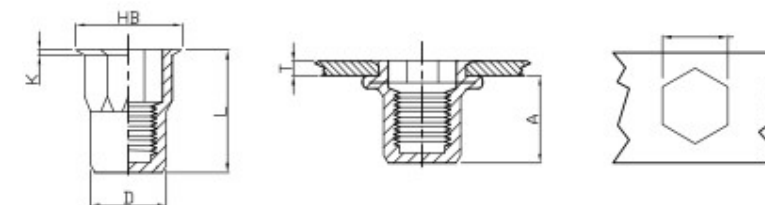

Резьба	Артикул	Толщина металла, мм	A, мм	Диаметр отверстия, мм	D, мм	B, мм	K, мм	L, мм	Цена с НДС, Евро/1000 шт.
M3	RHH-ИHBC/SS-0315	0,5–1,5	8,5	5,0	4,9	6,0	0,5	13,0	188,00
	RHH-ИHBC/SS-0320	1,5–2,5						15,0	204,00
M4	RHH-ИHBC/SS-0420	0,5–2,0	11,5	6,0	5,9	7,0	0,5	15,5	188,00
	RHH-ИHBC/SS-0440	2,0–4,0						17,5	204,00
M5	RHH-ИHBC/SS-0525	0,5–2,5	13,5	7,0	6,9	8,0	0,5	18,0	209,00
	RHH-ИHBC/SS-0540	2,0–4,0						20,0	225,00
M6	RHH-ИHBC/SS-0630	0,5–3,5	15,8	9,0	8,9	10,0	0,6	21,5	241,00
	RHH-ИHBC/SS-0650	3,5–5,0						23,0	256,00
M8	RHH-ИHBC/SS-0835	1,0–3,5	18,2	11,0	10,9	12,0	0,65	24,0	335,00
	RHH-ИHBC/SS-0850	3,5–5,0						26,0	351,00
M10	RHH-ИHBC/SS-1040	1,0–4,0	23,2	13,0	12,9	14,5	0,75	30,5	440,00
	RHH-ИHBC/SS-1050	3,5–5,0						33,0	456,00
M12	RHH-ИHBC/SS-1240	1,0–4,0	23,2	16,0	15,9	17,5	0,75	31,0	ПО ЗАПРОСУ

Полушестигранная неполнопроходная/ закрытая. Стандартный борт. Сталь нержавеющая

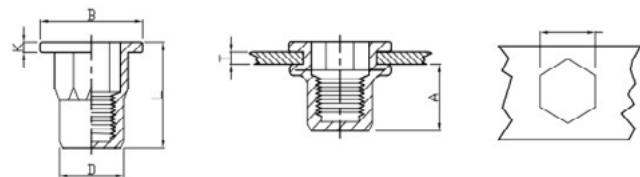

Резьба	Артикул	Толщина металла, мм	A, мм	Диаметр отверстия, мм	D, мм	B, мм	K, мм	L, мм	Цена с НДС, Евро/1000 шт.
M4	FH-IHBC/SS-0420	0,5–2,0	11,5	6,0	5,9	9,0	1,0	16,0	188,00
M5	FH-IHBC/SS-0525	0,5–2,5	13,5	7,0	6,9	10,0	1,0	18,5	209,00
M6	FH-IHBC/SS-0630	0,5–3,0	17,0	9,0	8,9	12,7	1,5	23,0	241,00
M8	FH-IHBC/SS-0835	1,0–3,5	18,2	11,0	10,9	16,0	1,5	25,0	335,00
M10	FH-IHBC/SS-1040	1,0–4,0	25,0	13,0	12,9	19,0	1,7	33,0	440,00
M12	FH-IHBC/SS-1240	1,0–4,0	25,0	16,0	15,9	23,0	2,0	33,5	ПО ЗАПРОСУ
	FH-IHBC/SS-1260	3,0–6,0						35,5	ПО ЗАПРОСУ

Полушестигранная неполнопроходная/ закрытая. Уменьшенный борт. Сталь нержавеющая

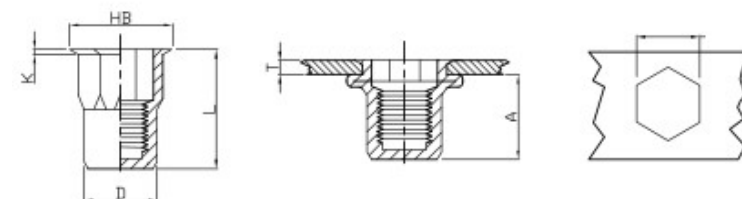

Резьба	Артикул	Толщина металла, мм	A, мм	Диаметр отверстия, мм	D, мм	B, мм	K, мм	L, мм	Цена с НДС, Евро/1000 шт.
M3	RHH-IHBC/SS-0315	0,5–1,5	8,5	5,0	4,9	6,0	0,5	13,0	188,00
	RHH-IHBC/SS-0320	1,5–2,5						15,0	204,00
M4	RHH-IHBC/SS-0420	0,5–2,0	11,5	6,0	5,9	7,0	0,5	15,5	188,00
	RHH-IHBC/SS-0440	2,0–4,0						17,5	204,00
M5	RHH-IHBC/SS-0525	0,5–2,5	13,5	7,0	6,9	8,0	0,5	18,0	209,00
	RHH-IHBC/SS-0540	2,0–4,0						20,0	225,00
M6	RHH-IHBC/SS-0630	0,5–3,5	15,8	9,0	8,9	10,0	0,6	21,5	241,00
	RHH-IHBC/SS-0650	3,5–5,0						23,0	256,00
M8	RHH-IHBC/SS-0835	1,0–3,5	18,2	11,0	10,9	12,0	0,65	24,0	335,00
	RHH-IHBC/SS-0850	3,5–5,0						26,0	351,00
M10	RHH-IHBC/SS-1040	1,0–4,0	23,2	13,0	12,9	14,5	0,75	30,5	440,00
	RHH-IHBC/SS-1050	3,5–5,0						33,0	456,00
M12	RHH-IHBC/SS-1240	1,0–4,0	23,2	16,0	15,9	17,5	0,75	31,0	ПО ЗАПРОСУ

Шестигранная неполнопроходная/закрытая. Стандартный борт. Сталь нержавеющая

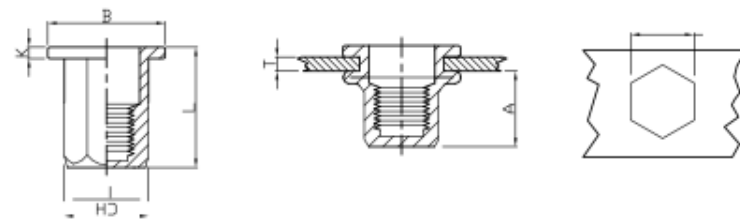

Резьба	Артикул	Толщина металла, мм	A, мм	Диаметр отверстия, мм	D, мм	B, мм	K, мм	L, мм	Цена с НДС, Евро/1000 шт.
M4	FH-FHBC/SS-0420	0,5–2,0	11,0	6,0	5,9	9,0	1,0	15,0	188,00
M5	FH-FHBC/SS-0525	0,5–2,5	13,5	7,0	6,9	10,0	1,0	18,0	209,00
M6	FH-FHBC/SS-0630	0,5–3,0	17,0	9,0	8,9	12,7	1,5	23,0	241,00
M8	FH-FHBC/SS-0835	1,0–3,5	19,0	11,0	10,9	16,0	1,5	26,0	335,00
M10	FH-FHBC/SS-1040	1,0–4,0	25,0	13,0	12,9	19,0	2,0	33,0	440,00

Шестигранная неполнопроходная/закрытая. Уменьшенный борт. Сталь НЕРЖАВЕЮЩАЯ

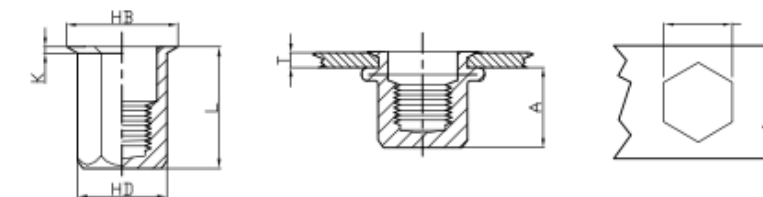

Резьба	Артикул	Толщина металла, мм	A, мм	Диаметр отверстия, мм	D, мм	B, мм	K, мм	L, мм	Цена с НДС, Евро/1000 шт.
M4	RHH-FHBC/SS-0425	0,5–2,5	12,3	6,0	5,9	7,0	0,5	16,0	188,00
M5	RHH-FHBC/SS-0530	0,5–3,0	15,2	7,0	6,9	8,0	0,5	20,0	209,00
M6	RHH-FHBC/SS-0635	0,5–3,5	14,5	9,0	8,9	10,0	0,6	20,5	241,00
M8	RHH-FHBC/SS-0840	1,0–4,0	17,0	11,0	10,9	12,0	0,65	23,0	335,00
M10	RHH-FHBC/SS-1045	1,0–4,5	20,0	13,0	12,9	14,5	0,75	28,5	440,00

Узнайте больше
на сайте



Напишите
нам



г. Москва, 10-я Парковая улица, 20
+7 (800) 100-90-21
+7 (495) 021-18-55
irobs.ru

Отдел продаж:
offer@irobs.ru

